

Návod k obsluze

Podstropně-nástěnná klimatizační jednotka

AWF 14Ui A

AWF 18Ui A

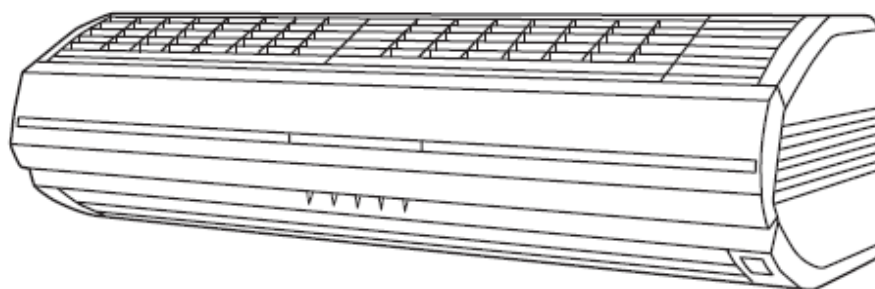

Uchovávejte tuto příručku pro další použití

OBSAH

1. BEZPEČNOSTNÍ OPATŘENÍ	3
2. CHARAKTERISTICKÉ ZNAKY A FUNKCE	4
3. ČÁSTI A SOUČÁSTI ZAŘÍZENÍ	5
4. PŘED SPUŠTĚNÍM JEDNOTKY	7
5. PROVOZ	10
6. NASTAVENÍ SMĚRU CIRKULACE VZDUCHU	12
7. REŽIM KÝVÁNÍ ŽALUZÍ - "SWING"	13
8. REŽIM ČASOVÁNÍ - "TIMER"	14
9. EKONOMICKÝ PROVOZ	16
10. REŽIM "HI-POWER"	16
11. REŽIM VYSOUŠENÍ JEDNOTKY	17
12. AUTOMATICKÉ ČIŠTĚNÍ FILTRU	18
13. MANUÁLNÍ REŽIM	26
14. LOKALIZACE ZÁVAD	27
15. PROVOZNÍ TIPY	28

Bezpečnostní opatření



NEBEZPEČÍ !

- Nepřistupujte k instalaci tohoto zařízení sami vlastními silami.
- Toto zařízení neobsahuje žádné části, které by opravoval uživatel vlastními silami. Ve věci oprav si vždy vyžádejte pomoc oprávněného servisního pracovníka.
- Při přemísťování zařízení si vyžádejte pomoc oprávněného servisního pracovníka pro odpojení a pro nainstalování jednotky.
- Nestůjте po dlouhou dobu v přímém proudu chladného vzduchu, abyste neprochladli.
- Nestrkejte prsty nebo předměty do výstupních otvorů nebo do vstupních mřížek.
- Klimatizační jednotku nespouštějte a nezastavujte pomocí zastrčení a vytažení zástrčky síťového napájecího kabelu.
- Dejte pozor, aby nedošlo k poškození síťového napájecího kabelu.
- V případě nesprávné funkce klimatizačního zařízení (zápach po spálenině, a tak dále) okamžitě zastavte činnost zařízení, odpojte zástrčku síťového napájecího kabelu, a vyžádejte si pomoc oprávněného servisního pracovníka.
- Pokud u zařízení dojde k poškození síťového napájecího kabelu, tak výměnu kabelu musí provést výhradně jen oprávněný servisní pracovník, protože se zde vyžaduje použití speciálních nástrojů a specifického typu kabelu.



VÝSTRAHA !

- V průběhu použití zařízení občas vyvětrejte.
- Proud vzduchu nezaměřujte přímo na otevřená topeniště nebo na topná zařízení.
- Na klimatizační zařízení nezavěšujte nebo nepokládejte jakékoliv předměty.
- Nezavěšujte jakékoliv předměty z vnitřní jednotky.
- Na horní část klimatizačního zařízení nestavte vázy s květinami nebo nádoby s vodou.
- Nevystavujte klimatizační zařízení přímému působení vody.
- Neobsluhujte klimatizační zařízení vlhkýma rukama.
- Netahejte za síťový napájecí kabel.
- Pokud nebudete jednotku po delší dobu používat, tak vypněte její napájení.
- Překontrolujte stav instalačního stanoviště z hlediska poškození.
- Do přímého směru proudu vzduchu neumísťujte zvířata nebo květiny.
- Nepijte vodu vypouštěnou z klimatizačního zařízení.
- Klimatizační zařízení nepoužívejte v aplikacích souvisejících se skladováním potravin, rostlin nebo zvířat, přesných výrobků nebo uměleckých děl.
- Při režimu topení se mohou připojovací ventily ohřát; postupujte opatrně.
- Nevystavujte žebra radiátoru žádnému silnému tlaku.
- Klimatizační zařízení provozujte pouze při nainstalovaných vzduchových filtrech.
- Neomezujte nebo nezakrývejte vstupní mřížky a výstupní otvory.
- Ujistěte se, že veškeré elektrické zařízení je umístěné ve vzdálenosti nejméně jednoho metru od vnitřní a od vnější jednotky.
- Klimatizační zařízení neinstalujte v blízkosti otevřeného topeniště nebo jiného topného zařízení.
- Při instalaci vnitřní a vnější jednotky přijměte preventivní bezpečnostní opatření k ochraně proti přístupu dětí.
- V blízkosti klimatizačního zařízení nepoužívejte hořlavé plyny.

2. Charakteristické znaky a funkce

Inverter

- Při spuštění jednotky je místnost díky vysokému výkonu rychle vychlazena na požadovanou teplotu. Posléze jednotka automaticky svůj výkon přepne do nízkých otáček pro udržení ekonomického a příjemného chodu.

Režim vysoušení jednotky

- Stisknutím tlačítka COIL DRY na dálkovém ovladači lze spustit program vysoušení vnitřní jednotky. Tím zabráníte, aby se v jednotce tvořily plísňe a množily nejrůznější bakterie.

Automatická změna

- Konstantní výše požadované teploty je udržována pomocí automatického přepínání provozních režimů (chlazení, vysoušení, topení)

Bezdrátové dálkové ovládání

- Bezdrátové dálkové ovládání Vám umožňuje pohodlné ovládání činnosti klimatizace.

Horizontální proudění vzduchu – chlazení Vertikální proudění vzduchu - topení

- Pro režim chlazení nastavte lamely do horizontální polohy tak, aby chladný proud vzduchu nesměřoval přímo na obyvatele místnosti. Při topícím režimu nastavte lamely tak, aby teplý vzduch směřoval vertikálně dolů k podlaze a vytvářel tak příjemné prostředí v místnosti.

Všesměrový proud vzduchu – činnost kývání (SWING)

- Lamely pro řízení směru proudu vzduchu se automaticky kývají (swingují) nahoru/dolů/doleva/doprava a distribuují tak vzduch rovnoměrně po celé místnosti. Směr jejich pohybu nastavíte pomocí dálkového ovladače.

Vyjímatelný vstupní filtr

- Filtr vnitřní jednotky je možné vyjmout a jednoduše pak provést čištění a údržbu

Obzvláště tichý provoz – režim SUPER QUIET

- Pomocí tlačítka SUPER QUIET můžete nastavit super tichý provoz. Během chodu jednotky v tomto režimu je redukován proud vzduchu procházející vnitřní jednotkou, a tím je dosaženo velmi tichého provozu.

Funkce automatické údržby filtru

- Filtr je automaticky čištěn po určitém provozním času jednotky.

Vnitřní UV čištění

- Nárůst plísní a různých bakterií je potlačován díky paprskům UV záření

3. Části a součásti zařízení

Obr.1

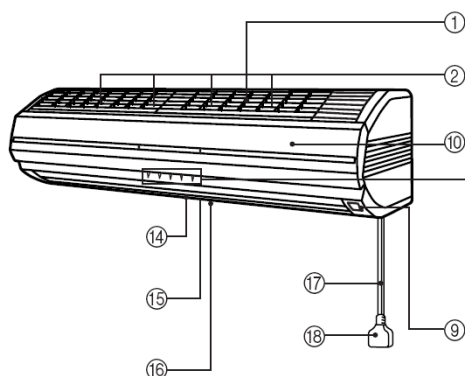

Obr.2

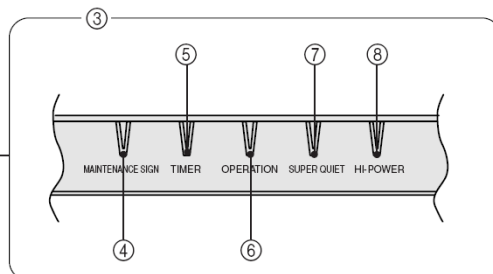

Obr.3

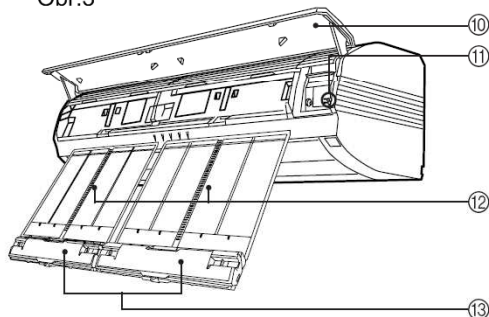

Obr.4

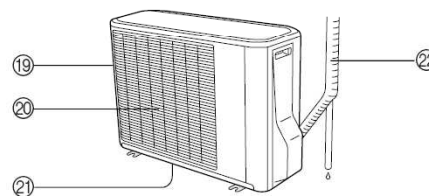

Obr.5

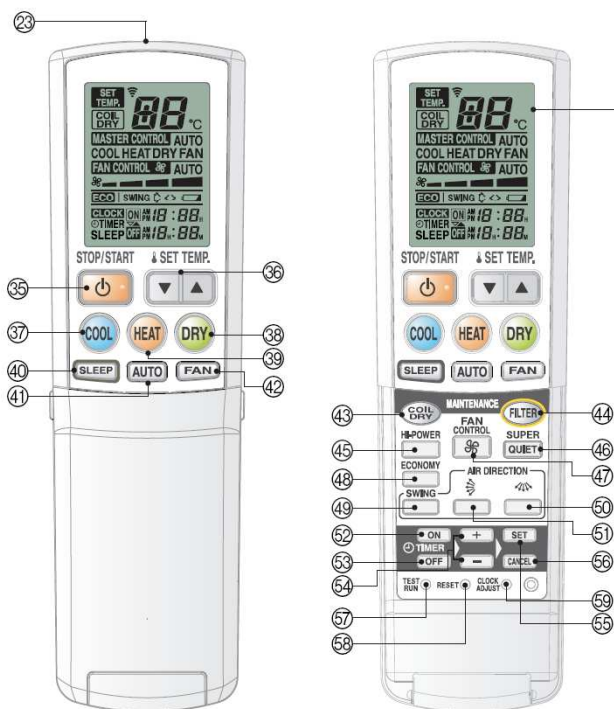

Obr.6

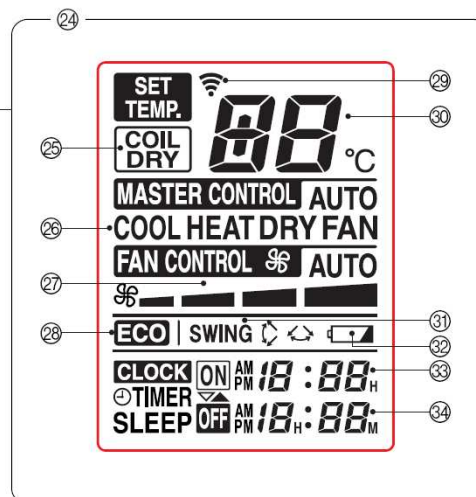

Obrázek 1 - vnitřní jednotka

- ① Vstupní mřížka
- ② UV lampa (pozice 4)
- ③ Kontrolky (obr. 2)
- ④ Kontrolka údržby MAINTENANCE SIGN - červená
- ⑤ Kontrolka časovače TIMER - zelená
- ⑥ Kontrolka provozu OPERATION - červená
- ⑦ Kontrolka tichého provozu SUPER QUIET - zelená
- ⑧ Kontrolka HI-POWER - oranžová
- ⑨ Přijímač signálu dálkového ovladače
- ⑩ Otevřený panel (obr. 3)
- ⑪ Tlačítko MANUAL AUTO
 - Stisknete-li tlačítko MANUAL AUTO na dobu delší než 10 vteřin, spustíte nucené chlazení.
 - Nucené chlazení se používá při instalaci jednotky. Smí ji použít pouze oprávněná osoba.
 - Pokud se spustí nucené chlazení bez zjevné příčiny, stiskněte tlačítko START/STOP a jednotku zastavte.
- ⑫ Vzduchový filtr
- ⑬ Lapač prachu
- ⑭ Lamely pro nasměrování proudu vzduchu nahoru/dolů
- ⑮ Lamely pro směr proudu vzduchu doleva/doprava (za předními lamelami)
- ⑯ Větrací mřížka
- ⑰ Přívod elektrické energie
- ⑱ Zátrčka pro přívod el.energie

Obrázek 4 - venkovní jednotka

- ⑲ Nasávací část
- ⑳ Výfuková část
- ㉑ Propojovací potrubí
- ㉒ Odvod kondenzátu

Obrázek 5 - dálkový ovladač

- ㉓ Přenašeč signálu
- ㉔ Displej dálkového ovladače (obr. 6)
- ㉕ COIL DRY - vysoušení jednotky
- ㉖ Zobrazování příslušného provozního režimu
- ㉗ FAN CONTROL - ventilátor
- ㉘ ECONOMY - ekonomický provoz
- ㉙ Kontrolka přenosu signálu
- ㉚ Ukazatel teploty
- ㉛ SWING - kývání žaluzií
- ㉜ Ukazatel stavu baterie dálkového ovladače
- ㉝ Ukazatel zapnutí časovače (ON TIMER)
- ㉞ Ukazatel vypnutí časovače (OFF TIMER)
- ㉟ Tlačítko START/STOP
- ㊱ Tlačítko SET TEMP. - pro nastavení teploty (▲/▼)
- ㊲ Tlačítko COOL - chlazení
- ㊳ Tlačítko DRY - vysoušení
- ㊴ Tlačítko HEAT - topení
- ㊵ Tlačítko SLEEP - noční režim
- ㊶ Tlačítko AUTO - automatický režim
- ㊷ Tlačítko FAN - ventilátor
- ㊸ Tlačítko COIL DRY - vysoušení jednotky
- ㊹ Tlačítko FILTER - pro vyjmutí filtru z jednotky
- ㊺ Tlačítko HI-POWER - pro provoz jednotky v maximálním výkonu
- ㊻ Tlačítko SUPER QUIET - pro velmi tichý provoz
- ㊼ Tlačítko FAN CONTROL
- ㊽ Tlačítko ECONOMY - pro úsporný provoz
- ㊾ Tlačítko SWING - pro kývání žaluzií
- ㊿ Tlačítko AIR DIRECTION - pro kývání žaluzií doprava/doleva
- 1 Tlačítko AIR DIRECTION - pro kývání žaluzií dolů/nahoru
- 2 Tlačítko ON TIMER - pro spuštění časovače
- 3 Tlačítko OFF TIMER - pro vypnutí časovače
- 4 Tlačítko SET BUTTONS (☐ / ☐) - pro nastavení času
- 5 Tlačítko SET (TIMER) - pro nastavení času v časovači
- 6 Tlačítko CANCEL (TIMER) - pro zrušení nastaveného času v časovači
- 7 Tlačítko TEST RUN - pro testovací provoz
- 8 Tlačítko RESET
- 9 Tlačítko CLOCK ADJUST - pro nastavení hodin

4. Před spuštěním jednotky



Signál k výměně baterií

Dálkový ovladač pravidelně spíná a zapíná. Během provozu se na displeji zobrazuje kontrolka stavu baterie (obr.6 32). Při spuštění blikne 5x, při vypnutí zůstane na displeji okolo 10 minut. Jakmile ukáže kontrolka nutnost výměny baterií, učiňte tak co nejdříve, aby byl Váš ovladač stále k použití.

Testovací provoz

- Tlačítko TEST RUN se používá v případě, že instalujete klimatizaci a za běžných podmínek by použito být nemělo z důvodu nesprávné funkce termostatu klimatizační jednotky.
- Pokud stisknete tlačítko během běžného provozu, jednotka se přepne do testovacího režimu a souběžně začnou blikat kontrolky pro provoz OPERATION (červená) (obr.2 6) a časovač TIMER (zelená) (obr.2 5).
- Pro zastavení testovacího režimu stisknete tlačítko START/STOP (obr.5 35), které zastaví provoz jednotky.

Tlačítko pro
testovací provoz

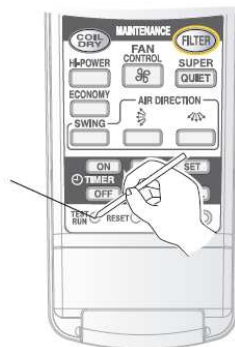

Povinný chladicí režim

- Pokud tlačítko TEST RUN (obr.5 57) stisknete během režimu chlazení, jednotky se přepne do nuceného chladicího režimu a místnost bude bez ohledu na nastavení teploty na termostatu.
- Nucené chlazení použijte pro odběr chladiwa z venkovní jednotky při přemontáži klimatizace. Tlačítko nepoužívejte při normálních podmínkách.

Vložení baterií (LR03x2)

Zasuňte zástrčku od jednotky (obr.1 18) do zásuvky. V případě přímého propojení zapněte jistič.

1 Pro otevření bateriového prostoru stiskněte kryt a posuňte jej dozadu.

Posouvejte ve směru šipky při současném stisknutí místa označeného značkou .

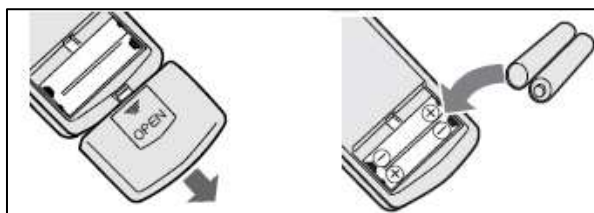

2 Vložte baterie.

Dejte při vkládání baterií pozor na jejich správnou polaritu (+/-).

3 Uzavřete víčko prostoru baterií

4 Tlačítko RESET (obr. 5 58)

Pokud dálkový ovladač nefunguje tak jako před výměnou baterií, stiskněte tlačítko RESET. Učiňte tak například pomocí tužky nebo nějakého pičatého předmětu.

Nemíchejte nové a použité baterie nebo baterie jiného typu. Za normálních okolností by měly baterie vydržet asi jeden rok. Pokud nastane některá ze situací, vyměňte baterie:

- Zobrazuje se kontrolka stavu baterie
- Nepřenáší se žádná data
- Dálkový ovladač řádně nepracuje

Pozor!

- Dejte pozor, aby děti baterie nespolkly.
- Když delší dobu ovládání nepoužíváte, vyjměte baterie, aby jste zabránili možnému vytečení baterií a poškození jednotky.
- Pokud Vám přijde bateriová tekutina do styku s kůží, očima nebo ústy, okamžitě omyjte poškozené místo dostatečným množstvím vody a konzultujte s lékařem.
- Prázdné baterie by měly být rychle odstraněny buď umístěním do veřejné sbírky bateriového odpadu nebo vrácením příslušné organizaci.
- Nepokoušejte se prázdné baterie dobít.

Tlačítko
RESET





Nastavení aktuálního času

1 Stiskněte tlačítko nastavení času CLOCK ADJUST (obr. 5 59)

Pro stisknutí použijte hrot propisky nebo jiný malý předmět.

2 Pro nastavení času použijte tlačítka nastavení času SET TIME (+/-) (obr. 5 54)

 Posunutí času dopředu

 Vrácení času zpět

(Pro posunutí času o 1 minutu stiskněte tlačítko jednou, přidržetím tlačítka se čas mění (dopředu nebo zpět) po 10 minutách najednou.)

3 Stiskněte tlačítko SET (obr. 5 55)

Tím dokončíte nastavení; hodiny se rozběhnou.

Pokyny k použití dálkového ovladače

- Aby dálkový ovladač pracoval správně, musí být namířen přímo na přijímač signálu vnitřní jednotky (obr.1 9)
- Provozní dosah dálkového ovladače je asi 7 metrů.
- Pokud klimatizační zařízení správně přijme signál dálkového ovladače, ozve se pípnutí.
- Pokud se pípnutí neozve, stiskněte tlačítko dálkového ovladače ještě jednou.

Držák dálkového ovladače



5 Provoz

Výběr režimu provozu

Stiskněte potřebné tlačítko pro režim, jaký chcete a kontrolka OPERATION začne červeně blikat (obr.2 ⑥)

- Chlazení: stiskněte tlačítko COOL (obr.5 ③7)
- Topení: stiskněte tlačítko HEAT (obr.5 ③9)
- Vysoušení: stiskněte tlačítko DRY (obr.5 ③8)
- Automatický provoz: stiskněte tlačítko AUTO (obr.5 ④1)
- Ventilátor: stiskněte tlačítko FAN (obr.5 ④2)

Jednotka spustí provoz. Stisknutím tlačítka START/STOP (obr.5 ③5) jednotka poběží v režimu zadaném jako poslední.



Příklad: jak nastavit chlazení

Nastavení termostatu

Stiskněte tlačítko nastavení teploty SET TEMP. (obr.5 ③6)

- ▲ stiskněte pro zvyšování teploty
- ▼ stiskněte pro snižování teploty

Rozmezí nastavení termostatu:

Chlazení/vysoušení	18 °C až 30 °C
Topení.....	16 °C až 30 °C
Automatický režim.....	18 °C až 30 °C

Termostat není možné používat pro nastavení teploty při režimu FAN - ventilátor (teplota se nezobrazí na displeji dálkového ovládání).



Příklad: jak nastavit 28°C

Nastavení rychlosti ventilátoru

Stiskněte tlačítko FAN CONTROL (obr.5 ④7)

Každým stisknutím tlačítka se změní rychlost v následujícím pořadí:



Asi o tři sekundy později se opět zobrazí kompletní displej.

Je-li nastaveno na AUTO:

Topení: ventilátor pracuje tak, aby teplý vzduch optimálně cirkuloval. Je-li však teplota vzduchu vydávaná vnitřní jednotkou nízká, ventilátor se otáčí velice pomalu.

Chlazení: Přiblíží-li se teplota v pokoji teplotě nastavené termostatem, ventilátor zpomalí.

Ventilátor: Ventilátor pracuje v nízkých otáčkách

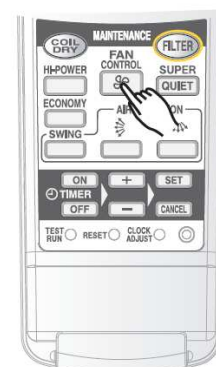

Super tichý (SUPER QUIET) provoz

Stiskněte tlačítko SUPER QUIET (obr.5 ⁴⁶)

Rozsvítí se zelená kontrolka SUPER QUIET (obr.2 ⁷). Jednotka se spustí v super tichém provozu.

- Tento režim může být zrušen změnou nastavení rychlosti ventilátoru nebo přepnutím do režimu HI-POWER.
- Pokud klimatizaci vypnete, nastavení super tichého provozu bude zrušeno. Když se jednotka znovu spustí, poběží s rychlostí ventilátoru, jaká je zobrazena na displeji dálkového ovladače.
- Během provozu SUPER QUIET bude funkce topení, chlazení nebo vysoušení poněkud redukována.

Ukončení provozu

Stiskněte tlačítko START/STOP (obr.5 ³⁵)

Červená provozní kontrolka OPERATION zhasne.

O změně režimu (AUTO CHANGEOVER)

AUTO: když poprvé vyberete automatickou změnu režimu, ventilátor bude zhruba jednu minutu pracovat ve velmi nízkých otáčkách. Během této doby jednotka vyhodnocuje teplotu v místnosti a vybírá správný provozní režim.

- Pokud je rozdíl mezi teplotou nastavenou na termostatu a skutečnou teplotou v místnosti větší než 2°C, spustí se provoz v režimu chlazení nebo vysoušení.
- Pokud je rozdíl mezi teplotou nastavenou na termostatu a skutečnou teplotou v místnosti větší než 2°C, spustí se provoz v monitorovacím režimu.
- Pokud je rozdíl mezi teplotou nastavenou na termostatu a skutečnou teplotou v místnosti větší než -2°C, spustí se provoz v režimu topení.
- Když jednotka upraví teplotu v místnosti na přibližnou hodnotu nastavenou na ovladači, začne monitorovací provoz. V tomto provozu běží ventilátor v nízkých otáčkách. Jak se teplota postupně mění, jednotka znovu vyhodnocuje správný režim (chlazení, topení...) dokud nedosáhne teploty nastavené na termostatu. (Rozsah monitorovacího provozu může být od nastavení na termostatu $\pm 2^\circ\text{C}$)
- Pokud je režim automaticky vybrán jednotkou a vy si jej ale nepřejete, vyberte jeden z provozních režimů (topení, chlazení, vysoušení, ventilátor)

O automatickém režimu (AUTO)

Topení:

- Použijte jej, pokud chcete místnost vytopit.
- Když si vyberete režim topení, klimatizace bude pracovat s velmi nízkými otáčkami ventilátoru přibližně po dobu 3-5 minut, než přepne na vybraný režim. Je to z důvodu umožnění zahřátí vnitřní jednotky před začátkem plného provozu.
- Je-li teplota místnosti velmi nízká, na venkovní jednotce se může tvořit námraza a tím se může snížit topný výkon.
- Pro odstranění námrazy spouští jednotka automaticky čas od času odtávání. Během odtávání bude režim topení dočasně přerušeno a bude blikat červená provozní kontrolka.

Chlazení:

- Použití pro chlazení místnosti.

Vysoušení:

- Použití pro jemné chlazení a vysoušení místnosti.
- V režimu vysoušení nelze místnost vytápět.
- Během vysoušení bude jednotka pracovat velmi malou rychlostí; aby byla přizpůsobena vlhkost místnosti, ventilátor vnitřní jednotky se může čas od času zastavit. Ventilátor může také pracovat pomalu v případě, kdy zjišťuje aktuální vlhkost místnosti.

Ventilátor:

- Použití pro cirkulaci vzduchu v místnosti.

***Během režimu topení:**

Nastavte termostat na teplotu, která je vyšší než aktuální teplota místnosti. Režim topení nebude v provozu v případě, že bude nastavená teplota nižší než aktuální teplota místnosti.

Během režimu chlazení/vysoušení:

Nastavte termostat na teplotu, která je nižší než aktuální teplota místnosti. Režim chlazení nebude v provozu v případě, že bude nastavená teplota vyšší než aktuální teplota místnosti. (v režimu chlazení bude pracovat pouze ventilátor.)

Během režimu ventilátoru:

Nelze použít jednotku pro vytápění či chlazení pokoje.

6 Nastavení směru cirkulace vzduchu

Vertikální směr proudu vzduchu (nahoru-dolů) se přizpůsobuje stisknutím tlačítka **AIR DIRECTION** na dálkovém ovládacím. Tlačítko AIR DIRECTION použijte poté, co se spustí jednotka a lamely pro nastavení směru proudění vzduchu se zastaví.

Vertikální přizpůsobení směru proudu vzduchu

Stiskněte tlačítko AIR DIRECTION (up-down) (obr.5 51)

Každým stisknutím tlačítka se změní rozpětí směru proudu vzduchu následovně:

Akční rádius pro chlazení/vysoušení ①②③④

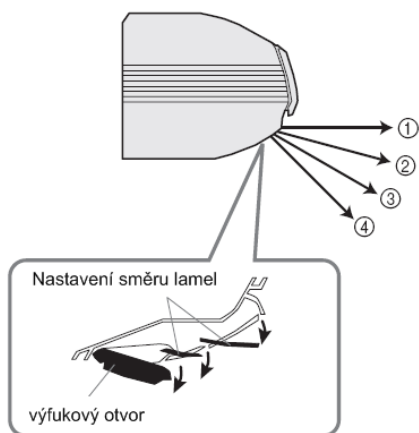

pro topení ⑤⑥⑦⑧

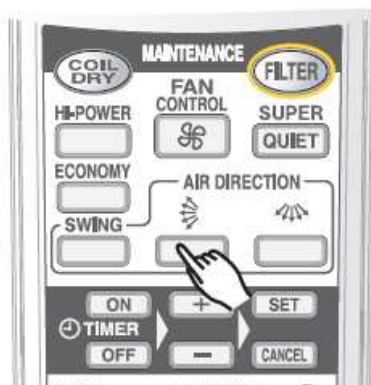
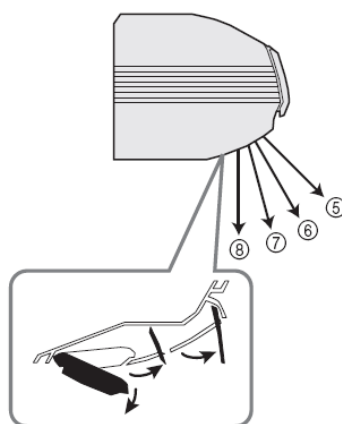

Nastavení lamel se bude měnit nahoru nebo dolů podle šipek. Při požadavku na maximální účinnost chlazení nebo topení použijte pro ventilátor tento akční rádius:

①②③④⑤⑥⑦⑧

POZOR!

Nedávejte prsty nebo cizí předměty do výstupního kanálu, ventilátor pracuje rychle a mohl by způsobit zranění.

- K přizpůsobení směru proudu vzduchu nahoru / dolů nebo doprava / doleva použijte vždy tlačítko AIR FLOW DIRECTION SET na dálkovém ovládacím. Manuální posunutí může způsobit nesprávný provoz; v tomto případě, zastavte provoz a restartujte. Lamely by měly znovu začít správně pracovat.
- V režimu chlazení a vysoušení nepoužívejte při vertikálním přizpůsobování po delší dobu rozmezí 4 a 5, protože by mohla u výstupu kondenzovat vodní pára a z jednotky by mohla kapat voda.
- Při použití v místnosti s dětmi, staršími či nemocnými lidmi, zvažte při nastavování správnost směru proudu vzduchu.

Na displeji dálkového ovladače se nic nemění, nastavení lamel se bude měnit nahoru nebo dolů podle šipek.

Horizontální přizpůsobení směru proudu vzduchu – vpravo/vlevo

Stiskněte tlačítko AIR DIRECTION (right-left) (obr.5 50)

Každým stisknutím tlačítka se změní rozpětí směru proudu vzduchu následovně:

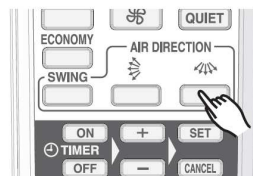

Na displeji dálkového ovladače se nic nemění

7 Kývání žaluzií (lamel) - režim SWING

Před vykonáváním následujících kroků klimatizaci zapněte.

Výběr provozu kývání SWING

Stiskněte tlačítko SWING (obr.5 49)

Na dálkovém ovladači se rozsvítí kontrolka SWING (obr.6 31). Pokaždé, když stisknete tlačítko, režim swing se bude měnit v následujícím pořadí:



Zrušení provozu kývání SWING

Stiskněte tlačítko SWING (obr.5 49) a vyberte pozici STOP

Směr proudu vzduchu se vrátí do pozice před spuštěním kývání

O provozu SWING

- Směry 1 – 4 jsou určeny pro režimy chlazení a vysoušení a umožňují kývání žaluzií v horizontální poloze, čímž dochází k širokému záběru proudění vzduchu v místnosti.
- Směry 5 – 8 jsou určeny pro topící režim a kýváním žaluzií probíhá ve směru nahoru a dolů.
- Provoz v režimu SWING se může dočasně zastavit, pokud není v provozu ventilátor nebo pokud pracuje v nízkých otáčkách.
- Pokud během provozu jednotky s nastavením žaluzií na pohyb nahoru/dolů stisknete tlačítko up/down, pohyb lamel se zastaví.
- Pokud během provozu jednotky s nastavením žaluzií na pohyb doprava/doleva stisknete tlačítko left/right, pohyb lamel se zastaví.

8 Režim časování – „TIMER“

Použití časovače (off timer/on timer – časované vypnutí/zapnutí)

Před využitím funkce časovače se ujistěte, že je na dálkovém ovládní správně nastaven aktuální čas (viz str. 8)

1 Stiskněte tlačítko pro požadovaný režim nebo tlačítko

START/STOP (obr.5 35), (pokud je jednotka již v provozu, přejděte ke kroku 2) rozsvítí se červená provozní kontrolka (obr.2 6)

Zrušení časovače

Stiskněte tlačítko CANCEL

Změna nastavení časovače

Proveďte kroky 2 a 4.

2 Vyberte požadovaný provozní čas a poté stiskněte tlačítko OFF

TIMER (obr.5 53) nebo tlačítko ON TIMER (obr.5 52). Začne blikat kontrolka OFF nebo ON.

Zastavení činnosti

klimatizace je-li v provozu časovač

Stiskněte tlačítko START/STOP.

3 Stiskněte tlačítko SET TIME (obr.5 54) a nastavte požadovanou dobu pro zapnutí nebo vypnutí časovače.

 Tlačítko pro posouvání času. Čas bude posouván vpřed v 5-ti minutových krocích.
Tlačítko pro vrácení času zpět. Čas bude zpětně posouván v 5-ti minutových krocích.

4 Namiřte dálkový ovladač přímo na jednotku a stiskněte tlačítko SET (obr. 5 55).

Kontrolka časovače OFF nebo ON přestane blikat (obr.2 5)
Zelená kontrolka TIMER na vnitřní jednotce se rozsvítí.
Pokud vyberete funkci ON TIMER, provoz jednotky se zastaví.

Použití programu časovače

1 Stiskněte tlačítko START/STOP (obr.5 35) - rozsvítí se červená provozní kontrolka (obr.2 6) Pokud je již zařízení v provozu, postupujte od bodu 2.

Zrušení časovače

Stiskněte tlačítko CANCEL

2 Nastavte požadované časy pro vypnutí a zapnutí časovače.

Nastavení požadovaného provozu a času viz odstavec „Použití časovače (off timer/on timer – vypnutí/zapnutí)“. Na vnitřní jednotce se rozsvítí zelená kontrolka časovače.

Zelená kontrolka časovače zhasne. Zrušení nastavení časování.

- 1) Stiskněte tlačítko TIMER pro uvedení časovače v činnost. (OFF nebo ON)
- 2) Stiskněte tlačítko CANCEL

3 Stiskněte tlačítko TIMER a vyberte program časovače (zobrazí se buď OFF → ON nebo OFF ← ON).

Na displeji bude střídavě zobrazeno „OFF timer“ a „ON timer“, načež se zobrazí časové nastavení, které nastane nejdříve.

- Program časovače zahájí činnost. (Pokud byl jako první nastaven ON timer - časované zapnutí, klimatizace se vypne.)

Za 5 sekund se znovu objeví kompletní displej.

Změna nastavení časovače

- 1) Stiskněte tlačítko TIMER pro uvedení časovače v činnost (OFF nebo ON).
- 2) Nastavte časovač za použití tlačítek „+“ nebo „-“.
- 3) Stiskněte tlačítko SET – nastavení

O režimu časovače

- Provoz časovače umožňuje integrovat zapnutí a vypnutí časovače do jediné operace. Operace může zahrnovat přechod od vypnutí k zapnutí a od zapnutí k vypnutí v intervalu 24 hod.
- První funkcí časovače bude ta, která je nastavena nejbližší aktuálnímu času. Pořadí činností se zobrazuje šipkami na displeji ovládní. (OFF → ON nebo OFF ← ON).
- Příklad programu časovače: nechte klimatizaci automaticky vypnout (OFF), až půjdete spát, a zapnout (ON) než vstanete.

Zastavení činnosti klimatizace je-li v provozu časovač

Stiskněte tlačítko START/STOP.

SLEEP TIMER – noční časovač

Na rozdíl od jiných funkcí, noční časovač se používá pro nastavení časového intervalu činnosti klimatizace, po jehož uplynutí se činnost klimatizace zastaví.

Použití nočního časovače

Když klimatizace je či není v činnosti, **stiskněte tlačítko SLEEP** (obr.5 ⁴⁰). Pokaždé, když toto tlačítko stisknete, čas se bude měnit v následujících krocích:

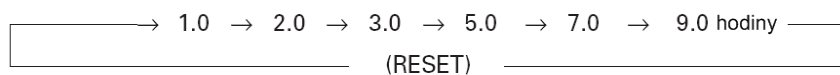

Rozsvítí se kontrolky provozu (červená) a časovače (zelená).

Změna nastavení nočního časovače

Stiskněte tlačítko SLEEP (obr.5 ⁴⁰) ještě jednou pro zobrazení naposledy nastaveného času. Při každém jeho dalším stisknutí se bude měnit čas v následujících krocích:

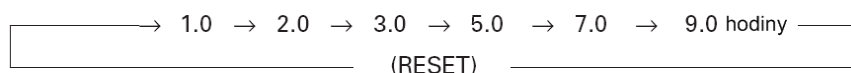

Asi za 5 sekund se znovu objeví kompletní displej s nastaveným časem.

Zrušení časovače

Stiskněte tlačítko CANCEL.

Zastavení činnosti klimatizace je-li v provozu časovač

Stiskněte tlačítko START/STOP.

9 Ekonomický provoz

Použití provozu Economy

Stiskněte tlačítko ECONOMY (obr.5 ⁴⁸). Na displeji dálkového ovladače se zobrazí nápis „ECO“. Ekonomický provoz je spuštěn.

Zastavení provozu Economy

Znovu stiskněte tlačítko ECONOMY (obr.5 ⁴⁸). Z displeje dálkového ovladače se zmizí nápis „ECO“. Provoz jednotky je spuštěn v normálním provozu.

O režimu Economy

Maximální výkon jednotky bude v režimu ECONOMY přibližně na 70-ti % výkonu běžného provozu pro chlazení i topení. Pokud jednotka chladí v režimu ECONOMY, lépe vysouší. Tato funkce je speciálně vhodná pro případ, kdy chcete redukovat vlhkost v místnosti bez znatelnějšího snižování teploty v místnosti. Během provozu ECONOMY si nastavuje termostat automaticky změny teplot podle teploty v místnosti, aby nedocházelo ke zbytečnému chlazení nebo topení.

- Pokud není místnost dobře chlazená nebo vytápěna, zvolte běžný režim.
- Jakmile se klimatizace zastaví, při jejím dalším spuštění se obnoví chod v běžném režimu.
- Během monitorovací činnosti v režimu AUTO, se klimatizace nenastaví do režimu ECONOMY ani když stisknete tlačítko ECONOMY.

10 Režim „HI-POWER“

Použití provozu HI-POWER

Stiskněte tlačítko HI-POWER (Obr.5 ⁴⁵). Na vnitřní jednotce se rozsvítí oranžová kontrolka (obr.2 ⁸) a jednotka se spustí v režimu HI-POWER.

Zastavení provozu HI-POWER

Znovu stiskněte tlačítko HI-POWER (Obr.5 ⁴⁵). Oranžová kontrolka HI-POWER na vnitřní jednotce zhasne a jednotka se přepne do běžného režimu. V následujících případech se jednotka spuštěná v HI-POWER režimu automaticky zastaví:

- Pokud během provozu jednotky v režimu HI-POWER vyberete program SUPER QUIET, režim HI-POWER se zruší.
- **Během chlazení:** když se pokojová teplota dostane 1°C pod teplotu nastavenou na termostatu nebo uplyne 30 minut od spuštění režimu HI-POWER.
- **Během topení:** když se pokojová teplota dostane 2°C nad teplotou nastavenou na termostatu.
- **Během spuštěného ventilátoru:** pokud uplyne 15 minut od spuštění režimu HI-POWER.

O režimu HI-POWER

- **Během chlazení:** jednotka bude pracovat na maximální možný výkon do té doby, než se pokojová teplota dostane 1°C pod teplotu nastavenou na termostatu.
- **Během topení:** jednotka bude pracovat na maximální možný výkon do té doby, než se pokojová teplota dostane 2°C nad teplotou nastavenou na termostatu.
- **Během vysoušení:** během provozu HI-POWER nemůže být nastavován tok vzduchu
- **Během spuštěného ventilátoru:** proud vzduchu z vnitřní jednotky stoupá.

11 Režim vysoušení jednotky – „COIL DRY“

- Režim COIL DRY (automatické vysoušení jednotky) redukuje množství bakterií uvnitř samotné jednotky i uvnitř filtru.
- Pro spuštění režimu vysoušení jednotky stiskněte tlačítko COIL DRY. Čistící provoz se spustí na přibližně 20 minut a poté se automaticky vypne.

Spuštění vysoušení jednotky

Stiskněte tlačítko COIL DRY (obr.5 43). Na vnitřní jednotce se rozsvítí červená kontrolka OPERATION (obr.2 ©). Na displeji dálkového ovladače se objeví „COIL DRY“ a přibližně po 20 minutách zase zmizí. Pokud toto tlačítko znovu stisknete během provozu v tomto režimu, jednotka se znovu spustí.

Zastavení vysoušení

Během provozu jednotky v režimu COIL DRY stiskněte tlačítko START/STOP (obr.5 35). Červená kontrolka OPERATION na vnitřní jednotce zhasne.

O režimu vysoušení

Vysoušení

Přibližně po 18-ti minutách provozu jednotky v režimu COIL DRY bude provedeno vysoušení vnitřního prostoru vnitřní jednotky. Veškeré nečistoty a zápach mají být pohlceny vzduchovým filtrem.

Čištění UV filtru (okolo 2 minut)

UV paprsky jsou pohlceny vzduchovým filtrem, takže veškerá špína, zápach a prach procházejí desinfekčním a deodoračním procesem a jsou vráceny do prachové nádoby. V tu samou dobu je zrušena desinfekční a deodorační funkce vzduchového filtru a navracena do čistícího režimu.

Zastavení procesu

Proces COIL DRY končí.

Poznámka

- Když je spuštěn provoz COIL DRY, vnitřní jednotka pracuje v topícím režimu a ventilátor vysouší vnitřek jednotky. Z tohoto důvodu může teplota v místnosti a vlhkost mírně stoupat.
- Provoz COIL DRY nemí možné používat pro čištění vzduchu v místnosti.
- Provoz COIL DRY je tím účinnější, čím pravidelněji je prováděn.

12 Funkce automatického čištění filtru

- Jedná se o pohodlnou funkci, kdy je automaticky odebírán prach ze vzduchového filtru po určitém čase provozu klimatizační jednotky
- Automatická čistící funkce může být také spuštěna pomocí dálkového ovladače.

O provozu automatického čištění filtru

Upozornění!

- Nedotýkejte se vzduchových filtrů během automatické údržby. Vnitřní jednotka nebo filtry by se mohli během vytahování nebo zasouvání poškodit.

- Funkce automatického čištění filtru je spuštěna vždy po určitém čase provozu klimatizační jednotky a poté se sama vypne nebo je možné jí zastavit dálkovým ovladačem pomocí tlačítka FILTER (obr.5 ④).
- V průběhu tohoto procesu svítí na vnitřní jednotce červená kontrolka MAINTENANCE SIGN (obr.2 ④)

1) Vyjmutí vzduchového filtru

Vzduchový filtr se automaticky vysune ze spodu vnitřní jednotky. V tuto dobu se je sejmut prach ze vzduchového filtru do prachové nádoby (za čelním panelem).

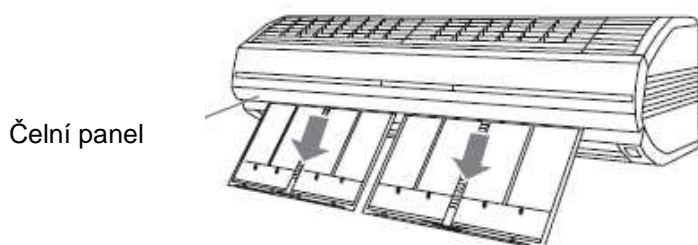

2) Navrácení vzduchového filtru

Poté, co se filtr automaticky vysune, znovu se sám vrátí do své původní pozice ve vnitřní jednotce.

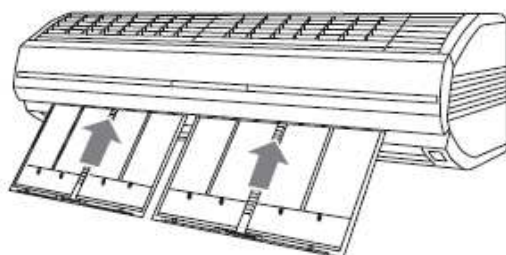



Když je funkce automatického čištění filtru kompletně dokončena, kontrolka MAINTENANCE SIGN na vnitřní jednotce zhasne.

Červená kontrolka MAINTENANCE SIGN bliká

V průběhu čistícího procesu bude na vnitřní jednotce blikat červená kontrolka MAINTENANCE SIGN v případě, že nejsou instalovány vzduchové filtry nebo jsou-li vysunuty. Pokud tato situace nastane během provozu jednotky, odpojte kabel elektrického napájení ze zásuvky a postupujte dle kroků uvedených v kapitole „čištění prachové nádoby“.

Změna intervalu pro údržbu filtru

V některých případech může dojít k tomu, že prach odolává čištění během údržbového procesu. V tomto případě přepněte interval čištění na 50 hodin provozu jednotky. Během čistícího procesu nastavte dálkový ovladač do režimu STOP (tak, že je na displeji dálkového ovladače zobrazen pouze čas).

- 1) Podržte tlačítko pro nastavení času (SET TIME, obr.5 ⁵⁴) po dobu nejméně tří vteřin. Tím se přepne současný čas na čas pro nastavení čistícího intervalu a začne blikat.
- 2) Nastavte nový interval pomocí tlačítka SET TIME a tlačítek  a  (obr.5 ⁵⁴). Stisknutím těchto tlačítek se budete pohybovat v intervalech od 50-hodin do 100 hodin. Nastavení z výroby je 100 hodin. Pro častější interval na čištění filtru nastavte 50 hodin.
- 3) Namiřte dálkový ovladač na jednotku a stiskněte tlačítko SET (obr.5 ⁵⁵). Displej přestane blikat a vyšle signál k vnitřní jednotce. Pokud tlačítko SET nestisknete, nastavení intervalového času se neuloží.

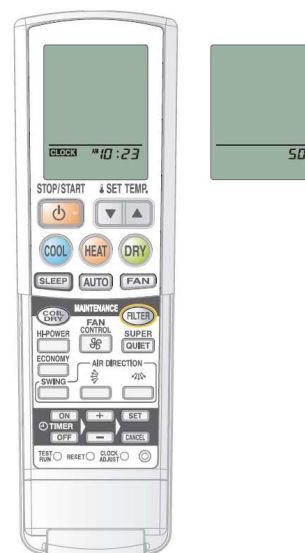

O funkci automatického čištění filtru

- Závisí na tom, jak silně znečištěn je filtr, ale během čistící funkce nemusí být sebrán všechen prach ze vzduchového filtru. V takovém případě spusťte automatické čištění znovu.
- Pokud na vzduchovém filtru zůstává prach i po proběhnutí automatického čistícího procesu, vyčistěte prachovou nádobu (viz.str.21).
- Závisí na stavu prachu na vzduchovém filtru, například pokud je prach částečně mastný nebo odolává čištění, není možné jej během automatického procesu odstranit. V tomto případě vyjměte vzduchový filtr a vyčistěte ho pomocí vody (viz.str.24)
- Během automatického čištění mohou být z jednotky slyšet cvakavé nebo syčivé zvuky.
- V průběhu čistícího procesu pokud vytáhnete nebo zasunete filtry, proces se zastaví a na vnitřní jednotce bude blikat červená kontrolka MAINTENANCE SIGN. V tuto chvíli doporučujeme vyčistit prachovou nádobu.
- Pokud se filtr zasune příliš nízkou, sám se uvede do správné polohy.
- Pokud jsou pod jednotkou postaveny nějaké předměty, filtr může vypadnout ven, poškodit se o tyto předměty a nadále nebude správně fungovat.

Automatické čištění filtru pomocí dálkového ovladače

- Stiskněte tlačítko FILTER (obr.5 ⁴⁴) Na vnitřní jednotce se rozsvítí červená kontrolka MAINTENANCE SIGN (obr.2 ⁹). Spustí se proces automatického čištění.
- Když stisknete tlačítko FILTER během provozu jednotky, jednotka se zastaví, spustí se provoz automatického čištění filtru a po jeho ukončení se opět spustí jednotka v původně nastaveném režimu.
- Přestože stisknete tlačítko FILTER během automatického očištění, čištění se nepřerušuje.

O signálu pro vyčištění prachové nádoby

- Pokud není aktivováno automatické čištění filtru, ale kontrolka MAINTENANCE SIGN na vnitřní jednotce svítí, znamená to, že je třeba vyčistit prachovou nádobu.
- Díky rozdílům mezi jednotlivými časovými intervaly pro automatické čištění filtru jsou také rozdíly v intervalech, kdy je jednotka v provozu, než se rozsvítí červená kontrolka MAINTENANCE SIGN.

Interval pro automatické čištění filtru	Interval před tím, než se rozsvítí červená kontrolka
50 hodin	2000 hodin
100 hodin	4000 hodin

- Když se rozsvítí červená kontrolka MAINTENANCE SIGN, automatické čištění nebude pracovat. (ani když stisknete tlačítko FILTER na dálkovém ovladači, nerozbehne se). V tomto případě vyčistěte prachovou nádobu a stiskněte tlačítko MAINTENANCE/MAUAL AUTO (obr.3 ¹¹). Červená kontrolka MAINTENANCE SIGN zhasne.
- Pokud zhasne kontrolka bez toho, aby byla vyčištěna prachová nádobu, může příště dojít k tomu, že při spuštění automatického čištění bude z jednotky vypadávat prach.

Průběh čištění

Pravidelné čištění prodlužuje životnost klimatizace a zlepšuje účinnost chlazení i topení. Před vlastním čištěním zastavte jednotku pomocí dálkového ovladače a odpojte přívodní kabel ze zásuvky.

 Upozornění!!!	
Před vlastním čištěním jednotky se ujistěte, že byla vypnuta a přívodní elektrický kabel je vypojen ze sítě. Ventilátor ve vnitřní jednotce pracuje ve vysokých otáčkách a může dojít k poranění osob.	Když čistíte klimatizaci, nestoupejte si na nestabilní předměty, můžete si přivodit zranění.
Když budete vyjímat prachovou nádobu a mřížku z jednotky, nedotýkejte se kovových částí (výparníku apod.). Může dojít ke zranění.	Když čistíte prachovou nádobu a mřížku, ujistěte se, že jste je zpět vrátili do správné polohy. Pokud by jste tak neučinili, mohou vypadnout a způsobit zranění.

Čištění prachové nádoby

- Pokud na vnitřní jednotce svítí červená kontrolka MAINTENANCE SIGN (obr.2 ④), je třeba vyčistit prachovou nádobu. Pokud je jednotka instalována v prašném prostředí, čistěte nádobu každé 3 měsíce, přestože kontrolka ještě nesvítí.

- Před čištěním prachové nádoby rozprostřete pod jednotku např. noviny, protože při vyjmutí nádoby z jednotky může padat prach na podlahu.

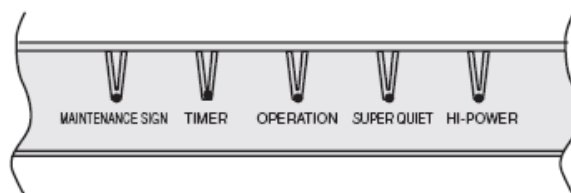

1) Vyjmutí prachové nádoby a vzduchového filtru z vnitřní jednotky. Vyjmutí vzduchového filtru z prachových nádob.

Příprava: Zastavte jednotku pomocí dálkového ovladače. Odpojte přívodní elektrický kabel ze sítě.

1. Otevřete čelní panel

Čelní panel

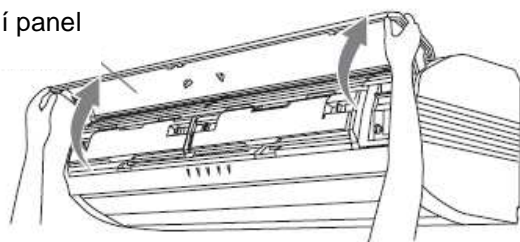

Uchopte čelní panel z obou stran a úplně ho otevřete až do horizontální polohy, ve které sám zůstane.

3. Vyjměte prachové nádoby a vzduchové filtry

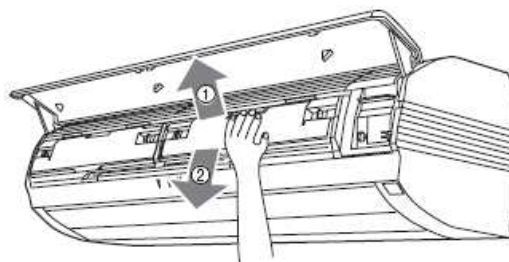

Uchopte střed prachové nádoby, vysuňte její dno ve směru 1 a pak vyjměte ve směru 2. (vyjměte prachové nádoby i filtry současně).

2. Odemknutí západek prachové nádoby

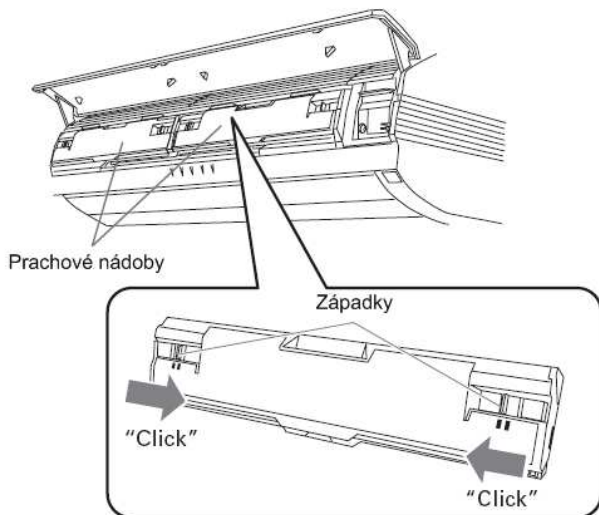

Posuňte směrem dovnitř západky (žluté) na každé straně prachové nádoby (2 nalevo a 2 napravo), tím dojde k odjištění.

4. Vyjmutí vzduchového filtru z prachové nádoby

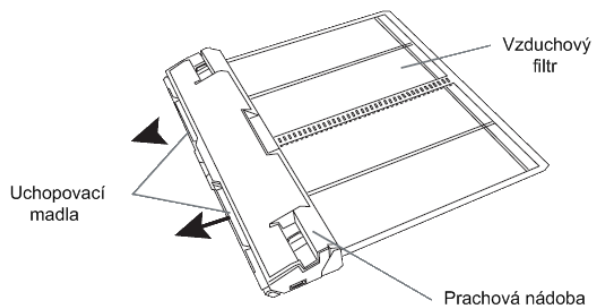

Uchopte madla na filtru a vytáhněte vzduchový filtr z prachové nádoby ve směru šipek.

2) Odstranění prachu nahromaděného v prachových nádobách a vyčištění nádob

1. Otevřete prachové nádoby

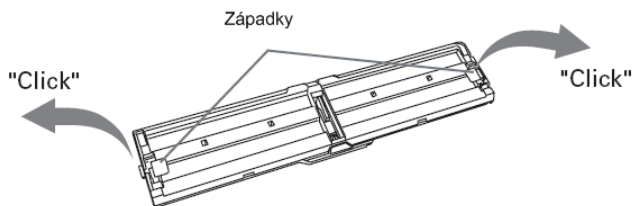

Uchopte západky (světle modrá) na obou stranách vnitřní části prachové nádoby a tahejte ven dokud neslyšíte cvaknutí.

2. Otevřete vnitřek nádoby

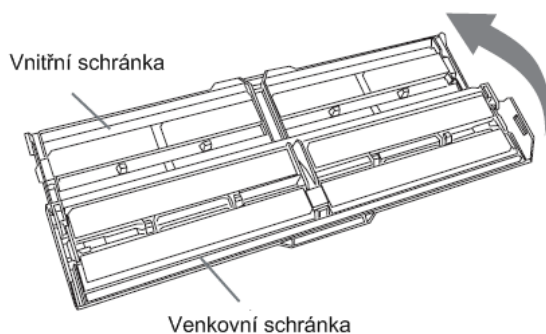

- Při otevírání buďte opatrní, přílišná síla může nádobku poškodit nebo způsobit její nefunkčnost.
- Když otevíráte vnitřní schránku, prach nahromaděný uvnitř může vypadnout. Během toho podložte pod jednotku například novinový papír.

3. Vyčištění vnitřku nádoby

Na odstranění prachu ze sběrného kartáčku použijte vysavač nebo jej jemně vykartáčujte.

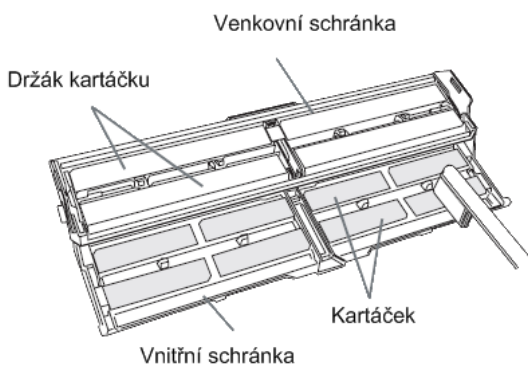

Vyčištění přední a zadní schránky pomocí vody

- 1) Lehce třete kartáčky vodou s teplotou kolem 40°C – 50°C. Pokud je kartáčky obtížné vyčistit, můžete aplikovat jemný rozpouštěč (s nízkou nebo neutrální zásaditostí)
 - 2) Utřete přední a zadní schránku houbou.
 - 3) Vypláchněte je pod vodou.
 - 4) Vylijte vodu ze schránek.
 - 5) Utřete kartáčky a schránky např. ručníkem a uložte je na stinné místo k usušení.
- Nepoužívejte jiná čistidla, než jemná a s nízkou nebo neutrální zásaditostí.
 - Nepoužívejte vodu s vyšší teplotou než je 60°C
 - Nepoužívejte žádná písková čistidla.
 - Nevysoušejte pomocí horkého vzduchu z fénu. Schránky mohou být deformovány a kartáčky zničeny.

Před vlastním vložením prachových nádob se ujistěte, že jsou důkladně vysušeny. Obzvláště kartáčky je poměrně obtížné vysušit. Proto je vytřete ručníkem, aby jste měli jistotu. Pokud by se prachové nádoby instalovali zpět mokré, prach by nemohl být během automatického čištění dokonale odstraněn.

Instalace prachové schránky

Nejprve zasuňte venkovní schránku a poté uzavřete vnitřní schránku.

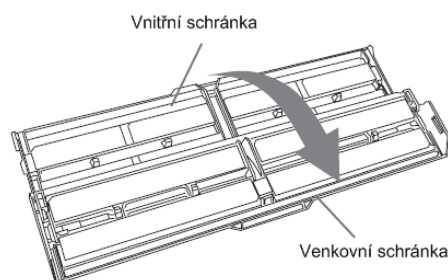

Na každé straně zasuňte západku (světle modrá) na své místo.

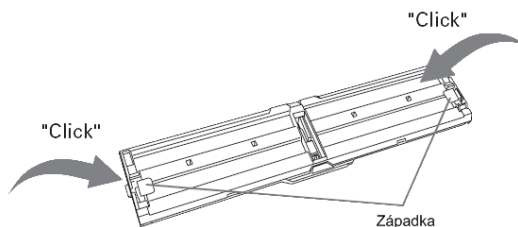

Když vracíte nazpět prachovou nádobu, vraťte západky zpět přesně na své místo. Pokud by správně nedosedaly, automatické čištění by správně nefungovalo.

3) Pro zpětné nainstalování prachové nádoby do vnitřní jednotky stiskněte tlačítko „MAINTENANCE/MANUAL AUTO“ a pak vložte filtr.

1) Instalujte prachovou nádobu do vnitřní jednotky

- Ujistěte se, že obě žluté západky na prachové nádobě jsou odemknuty.
- Otevřete čelní panel a vložte prachovou nádobu do jednotky až uslyšíte cvaknutí.

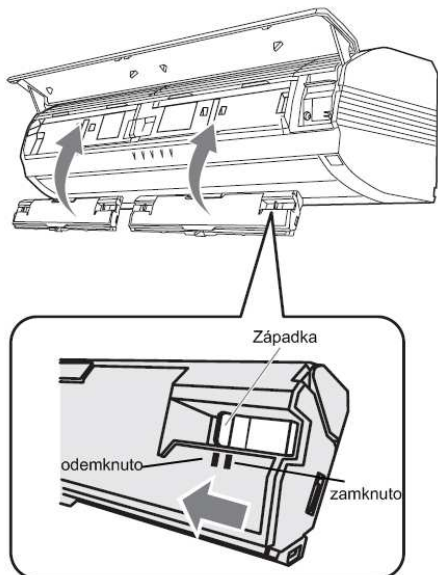

Vložte prachovou nádobu celou do jednotky a zasuňte západku zpět do uzamčené polohy.

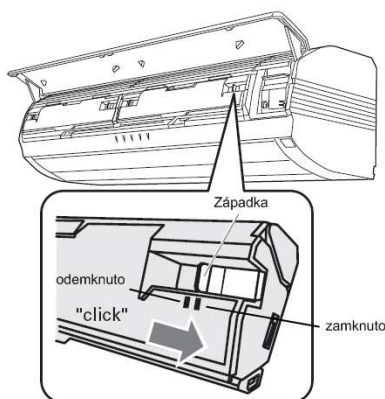

Pokud by byly západky během instalace prachové nádoby uzamčeny, může dojít k dysfunkci zařízení a nádoba může vypadnout.

2) Zasuňte přívodní kabel zpět do zásuvky a stiskněte tlačítko „MAINTENANCE/MANUAL AUTO“ (obr.3 ⑪)

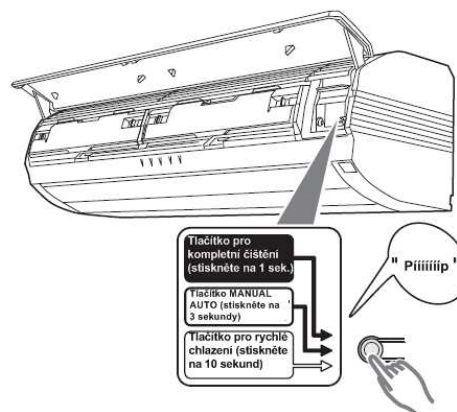

Stiskněte tlačítko MAINTENANCE/MANUAL AUTO a podržte, dokud neuslyšíte pípavý zvuk. Pokud tlačítko podržíte po dobu delší než 3 vteřiny, spustí se provoz MANUAL AUTO. Pokud zůstane svítit červená kontrolka MAINTENANCE SIGN, automatické čištění filtru se nespustí.

3) Vložte vzduchový filtr do jednotky (jeden vlevo a druhý vpravo).

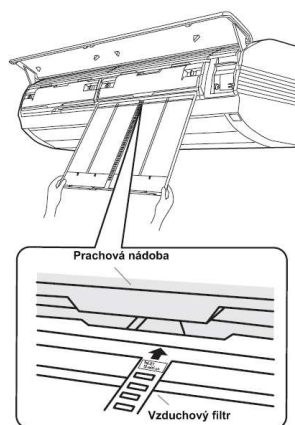

Vložte vzduchový filtr tak, aby se horní částí dotýkal rámu (na obou stranách). Po dvou vteřinách se filtr automaticky uzamkne do své pozice.

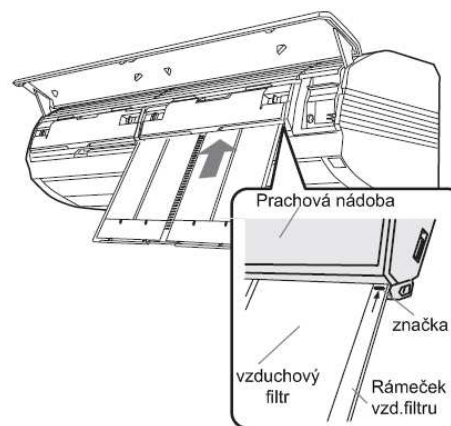

- Během instalace se ujistěte, že jsou oba filtry i Vaše ruce suché. Vlhkost filtrů nebo Vašich dlaní by mohla způsobit nefunkčnost jednotky nebo zásah elektrickým proudem.
 - Vložte vzduchový filtr do jednotky přesně podle kresleného návodu. Nesprávné vložení může způsobit zbytečný hluk nebo problémy s funkčností.
 - Filtr vložte do místa znázorněného na filtru.
- Pokud filtr nebude ve správné pozici, nemůže se automaticky uzamknout do správné polohy.

4) Uzavřete čelní panel

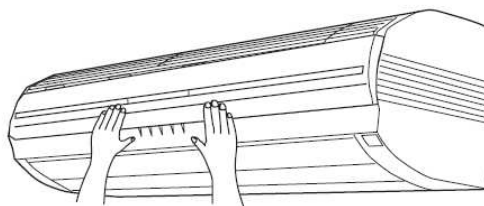

Údržba filtru

Vodou umyjte filtr v případě, že na něm zůstaly části prachu i poté, co proběhlo jeho automatické čištění.

1) Otevřete čelní panel a vyjměte prachové nádoby a vzduchové filtry

(postupujte dle kroku 1 v kapitole „Čištění prachové nádoby“ (str.21))

2) Vyjměte vzduchové filtry z prachových nádob

(postupujte dle kroku 1 v kapitole „Čištění prachové nádoby“ (str.21))

3) Vysajte prach vysavačem a umyjte filtry vodou.

- Pokud by byla na filtru nějaká mastnota nebo příliš prachu, použijte slabé rozpouštědlo.
- Vysušte vzduchové filtry ručníkem a dejte je usušit na stinné místo, aby řádně vyschly.
- Filtry neohýbejte, mohou se poškodit. Obzvláště dejte pozor na rámeček filtru a vnitřní výplň.

- Nepoužívejte vodu s vyšší teplotou než je 60°C
- Nepoužívejte žádná abrazivní čistidla.
- Nevysoušejte pomocí horkého vzduchu z fénu. Schránky mohou být deformovány a kartáčky zničeny.
- Po vyprání filtrů ve vodě je neždímejte, mohou se poškodit

4) Instalujte prachové nádoby a vzduchové filtry zpět do vnitřní jednotky a uzavřete čelní panel

postupujte dle kroku 4 v kapitole „Čištění prachové nádoby“ (str.21)

O vzduchovém filtru (titano-fosfátový mikro-filtr)

Účinnost filtru z mikrovlákna proti vzdušnému prachu a páchnoucím bakteriím je zvýšena pomocí přidání titano-fosfátu, který lépe likviduje zápach a dezinfikuje ovzduší.

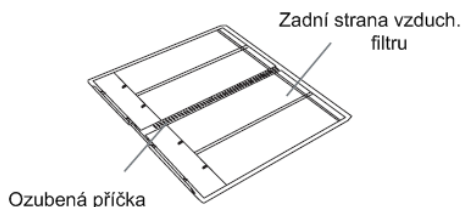

Údržba vnitřní jednotky

- Vysajte prach z povrchu vnitřní jednotky, otřete ji vlhkou utěrkou a pak dokonale vysušte měkkou utěrkou.
- Nepoužívejte vodu s teplotou nad 40°C, povrch jednotky by mohl být poničen a může dojít k odlišnému zabarvení.
- Nečistěte ji benzínem, ředidlem nebo leštěnkou.

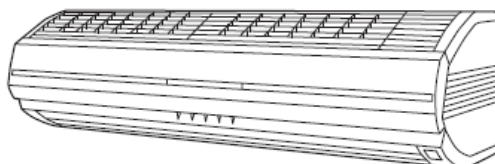

Údržba vstupní mřížky

Údržbu provádějte pravidelně!!!

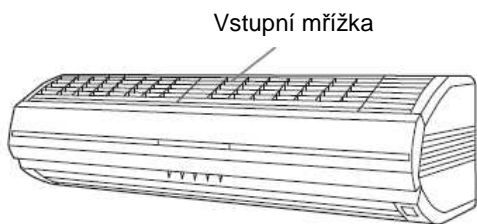

1) Otevřete čelní panel

Postupujte dle pokynů v kapitole „Čištění prachové nádoby“ (str.21)

2) Odstranění vstupní mřížky

Stisknutím čtyř držáků na čelním panelu vysuňte mřížku směrem vzhůru.

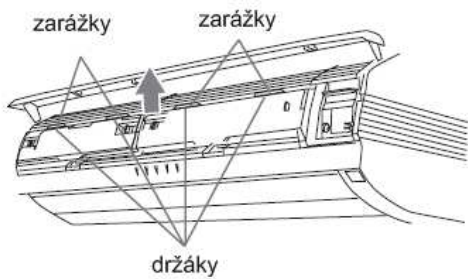

Uchopte mřížku a vysuňte ji ven.

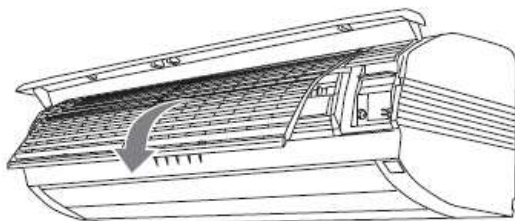

3) Omytí vodou

Odstraňte prach ze vstupní mřížky pomocí vysavače, omyjte vlažnou vodou a pak vysušte měkkou, suchou utěrkou.



4) Instalace vstupní mřížky

Vsuňte vstupní mřížku do vnitřní jednotky za pomoci vodících drážek.

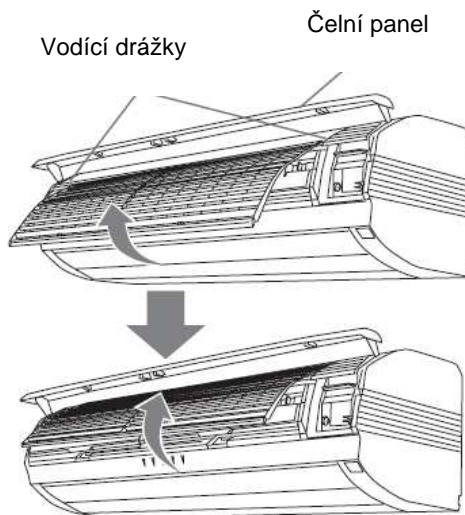

Zasuňte čtyři zarážky na vstupní mřížce do vnitřní jednotky ve směru ukázaném na obrázku.

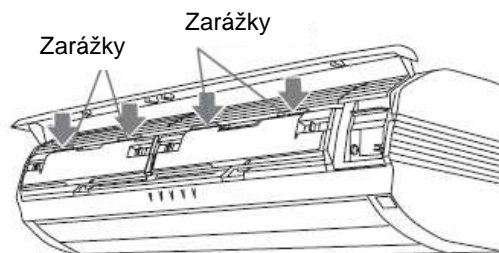

Pokud nezasunete mřížku do jednotky ve vodících drážkách, zarážky nezapadnou přesně do svých držáků v jednotce. Po instalaci se ujistěte že je mřížka usazena správně jemným zakyváním vpřed a vzad, ze strany na stranu.

Uzavřete čelní panel

Postupujte dle kroků v kapitole „Čištění prachové nádoby“ (str.21)

13 Manuální režim

Manuální režim použijte v případě, že jste ztratili dálkový ovladač, nebo že je poškozen či jinak mimo provoz.

1) Otevřete čelní panel

Čelní

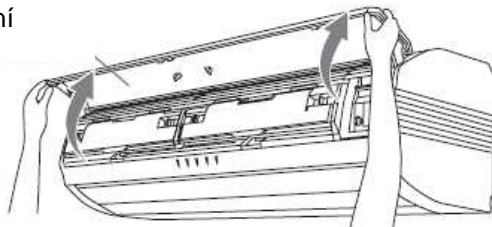

Uchopte čelní panel z obou stran a úplně ho otevřete až do horizontální polohy, ve které sám zůstane.

3) Uzavření čelního panelu

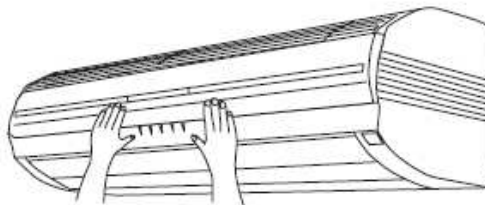

Nespouštějte jednotku, pokud má otevřen čelní panel.

2) Na 3 vteřiny stiskněte tlačítko

MAINTENANCE/MANUAL AUTO (obr.3 ⑪)

Stiskněte tlačítko MAINTENANCE/MANUAL AUTO a podržte, dokud neuslyšíte pípavý zvuk. Na vnitřní jednotce se rozsvítí červená kontrolka OPERATION. Jednotka se spustí v automatickém režimu. Proud vzduchu bude řízen automaticky, jeho směr bude standardně nastaven a i termostat bude nastaven na standardní teplotu.

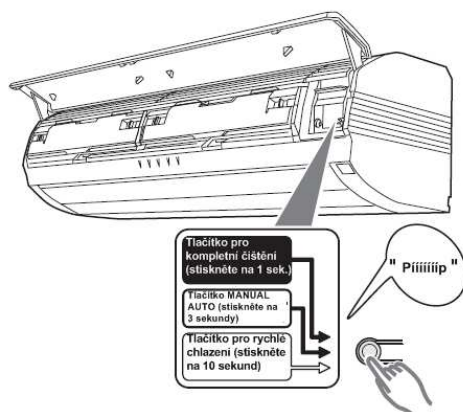

Zastavení manuálního provozu

Na 3 vteřiny stiskněte tlačítko MAINTENANCE/MANUAL AUTO (obr.3 ⑪) Provoz jednotky se zastaví a červená kontrolka OPERATION zhasne.

14 Lokalizace závad



V případě závady (zápach pálení, atd.), okamžitě ukončete činnost, vypněte elektrický spínač nebo vypojte ze zásuvky a osobně to konzultujte s autorizovaným servisem. Pouhé vypnutí jednotky neodpojí plně jednotku od elektrické sítě. Vždy se ujistěte, že je vypnutý elektrický spínač nebo že je jednotka vypojena ze zásuvky a že je klimatizace kompletně bez proudu.

Než zavoláte servis zkontrolujte následující:

	Symptom	Problém
NORMÁLNÍ FUNKCE	Nepracuje okamžitě	<ul style="list-style-type: none"> Po vypnutí jednotky a opětovném okamžitém zapnutí nepracuje po dobu 3 minut kompresor, aby se předešlo fázování. Kdykoliv je elektrický spínač vypnutý a hned zapnutý, nebo je jednotka vypojena a hned zapojena do zásuvky, bude asi 3 minuty v provozu ochranný okruh, aby jednotce po tuto dobu zabránil v činnosti.
	Slyšíte hluk	<ul style="list-style-type: none"> Během činnosti a okamžitě po zastavení jednotky může být slyšet zvuk vody stékající v potrubí klimatizace. Zvuk můžete také slyšet 2 – 3 minuty po zapnutí jednotky (zvuk tekoucího chladiva). Během činnosti můžete slyšet slabé pískání. Je to důsledkem minutové expanze a stlačení panelu kvůli teplotním změnám. Během topení můžete občas slyšet syčení. Tento zvuk je způsoben automatickým odtáváním.
	Zápach	<ul style="list-style-type: none"> Vnitřní jednotka může vydávat zápach. Tento zápach je důsledkem pachů v pokoji (nábytek, tabák, atd.), který byl klimatizací nasán.
	Vzniká mlha/pára	<ul style="list-style-type: none"> Během chlazení nebo vysoušení může z vnitřní jednotky unikat jemná mlha. Je to způsobeno náhlým chlazením pokaže vzduchem vycházejícím z jednotky, které má za následek kondenzace a mlžení. Během topení může zastavit ventilátor venkovní jednotky a může se objevit pára. Je to způsobeno automatickým odtáváním.
	Proud vzduchu je slabý či zastavuje	<ul style="list-style-type: none"> Po začátku činnosti topení, je rychlost ventilátoru dočasně velmi nízká, aby se stačily zahřát vnitřní součásti. Během topení, stoupne-li teplota nad teplotu nastavenou, venkovní jednotka zastaví a vnitřní jednotka bude pracovat malou rychlostí. Budete-li chtít nadále zvyšovat teplotu pokoje, nastavte termostat na vyšší teplotu. Během topení se dočasně zastaví provoz jednotky (kolem 7-15 minut), když je v činnosti automatické odtávání. Rozsvítí se provozní kontrolka odtávání. Ventilátor se může pohybovat malou rychlostí během režimu vysoušení nebo když jednotka monitoruje teplotu v místnosti. Při automatické kontrole se ventilátor pohybuje malou rychlostí. V režimu SUPER QUIET pracuje ventilátor ve velmi nízkých otáčkách.
	Z venkovní jednotky teče voda	<ul style="list-style-type: none"> Během topení může z venkovní jednotky důsledkem automatického odtávání vytékat voda.
	Ještě jednou zkontrolujte	Vůbec nepracuje:
Slabý výkon chlazení (*topení)		<ul style="list-style-type: none"> Je zanesený filtr vzduchu? Je zablokována vsakovací mřížka klimatizace nebo výstupní kanál? Přízpůsobili jste správně nastavení teploty místnosti? Nejsou otevřená okna či dveře? V případě chlazení neprochází do pokoje oknem přímé sluneční záření? (zatahněte záclony) V případě chlazení, jsou v místnosti zahřívající se přístroje či počítač nebo je v místnosti mnoho lidí? Není jednotka nastavena na režim SUPER QUIET?

Ještě jednou zkontrolujte	Pracuje klimatizace jinak, než je nastaveno na ovládání?	<ul style="list-style-type: none"> • Nejsou vybité baterie na dálkovém ovládnání? • Jsou baterie na dálkovém ovládnání dobře uloženy?
---------------------------	--	---

Pokud problém trvá po provedení této kontroly nebo pokud cítíte pálicí se kouř nebo pokud svítí červená kontrolka OPERATION nebo zelená TIMER, okamžitě klimatizaci vypněte, vypněte elektrický spínač (vypojte ze zásuvky) a spojte se s autorizovaným servisem.

15 Provozní tipy

Provoz a výkon	
Topný výkon	Automatické odtávání řízené mikropočítačem

- Tato klimatizace využívá principu tepelného čerpadla, které odčerpává teplo zvenku a převádí ho dovnitř. Důsledkem toho je topný výkon redukován poklesem venkovní teploty. Bude-li produkováno nedostatečné množství tepla, doporučujeme Vám používat klimatizaci ještě s jiným zdrojem vytápění.
- Klimatizace typu tepelných čerpadel využívá k vytápění celé místnosti recirkulaci teplého vzduchu. Proto potřebuje po spuštění určitou dobu, než celý pokoj vytopí.

Je-li venkovní teplota nízká a vlhkost vysoká, bude se na venkovní jednotce tvořit námraza, která snižuje efektivitu topení. Když k tomu dojde, spustí počítač automaticky cyklus odtávání. Tvoří-li se námraza, klimatizace se dočasně (na 4 až 15 minut) krátce zastaví a proběhne cyklus odtávání. Během automatického odtávání svítí červená provozní kontrolka.

Když jsou teploty venku i uvnitř vysoké	Udržovací chlazení
---	--------------------

Když jsou během režimu topení vysoké teploty venku i uvnitř, může se jednou za čas zastavovat venkovní ventilátor.

Klesne-li venkovní teplota, může se venkovní ventilátor přepnout na nízkou rychlost otáčení (low).

Automatický restart

V případě přerušení el. napájení

- Došlo k výpadku výkonu klimatizačního zařízení v důsledku výpadku napájení. Klimatizační zařízení se v takovém případě po obnovení napájení automaticky uvede do chodu podle svého předcházejícího provozního režimu.
- Zařízení je v provozu podle svého nastavení před výpadkem el. napájení.
- Pokud k výpadku napájení dojde v průběhu činnosti časovače, tak se časovač uvede do výchozího stavu („RESET“) a jednotka zahájí (nebo ukončí) činnost při novém nastavení času. V tom případě, že nastane takový typ poruchy časovače, tak bude blikat indikační kontrolka pro časovač („TIMER“)
- Použití jiných elektrických zařízení (elektrický holicí strojek, a tak dále) nebo blízké použití bezdrátového radiového vysílače může způsobit nesprávnou funkci klimatizačního zařízení. V takovém případě dočasně odpojte zástrčku síťového napájecího kabelu, znovu ji připojte, a potom pomocí dálkového ovladače obnovte činnost zařízení.

Rozsah teplot a vlhkosti			
	Režim chlazení	Režim vysoušení	Režim topení
Venkovní teplota	-10°C – 43°C	-10°C – 43°C	-15°C – 24°C
Vnitřní teplota	18°C – 32°C	18°C – 32°C	30°C nebo mén ě

Pokud bude jednotka dlouhou dobu používána v místnosti s vysokou vzdušnou vlhkostí (80% a více), na jejím povrchu může docházet k vysoké srážlivosti vody a kondenzát může vykapávat na zem či na předměty umístěné pod ní.