

# FUJI ELECTRIC

## NÁVOD K OBSLUZE

**Klimatizace**  
**NÁSTĚNNÝ SPLITOVÝ TYP – třída A**



**bezfreónové ekologické chladivo**

**ASF 9UA**  
**ASF 12UA**

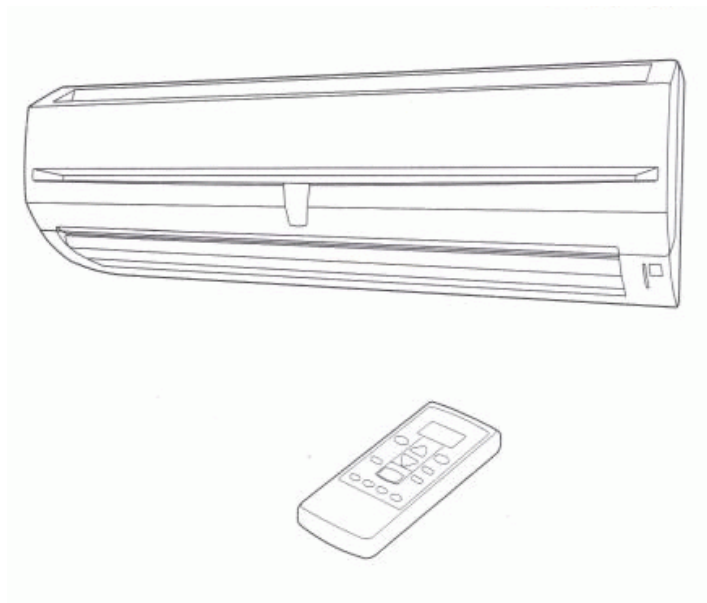

**Uchovejte tento manuál i pro budoucí použití.**

## **BEZPEČNOSTNÍ OPATŘENÍ**

- Nepokoušejte se instalovat klimatizaci sami, opravné práce smí vykonávat jen kvalifikovaný odborník.
  - Tato jednotka obsahuje součástky, které nemůže opravovat uživatel.
  - Kontaktujte autorizovaný servis vždy, když jednotku přemísťujete pro odpojení a montáž.
  - Nestůjte delší dobu pod přímým proudem studeného vzduchu z jednotky.
  - Do mřížky výstupního kanálu nestrkejte prsty ani jiné předměty.
  - Nevypínejte a nezapínejte jednotku jen pomocí elektrického spínače nebo vytažením ze zásuvky.
  - Pozor, aby jste nepoškodili napájecí kabel.
  - V případě závady (zápach pálení, atd.), okamžitě ukončete činnost, vypněte elektrický spínač nebo vypojte ze zásuvky a osobně to konzultujte s autorizovaným servisem.
  - V případě poškození napájecího kabelu kontaktujte autorizovaný servis. Pro výměnu je nutné použít speciální nářadí a kabel.
- 

- Během použití provádějte dostatečnou ventilaci.
- Nesměřujte proud vzduchu na krb nebo topící jednotky.
- Nestoupejte na jednotku ani na ni neumísťujte předměty.
- Nevěste na vnitřní jednotku předměty.
- Nestavte na jednotku květináče či vázy
- Nevystavujte jednotku přímo vodě, nepracujte s jednotkou s mokřýma rukama.
- Netahejte za napájecí kabel.
- Když nepoužíváte jednotku delší dobu nebo při čištění vypněte zdroj elektrické energie.
- Připojovací armatury se při topení zahřívají. Pozor na ruce.
- D přímého proudu vzduchu neumísťujte zvířata ani květiny.
- Neužívejte jednotku v místnostech, kde se skladuje jídlo, rostliny, zvířata, umělecká díla.
- Nepijte vodu odváděnou z klimatizace.
- Provozujte klimatizaci pouze s integrovaným vzduchovým filtrem.
- Nevyvíjejte silný tlak na lamely chladiče.
- Neblokujte ani nezakrývejte vstupní mřížku ani výstupní kanál.
- Ujistěte se, že v okolí 1 metru od vnitřní či vnější jednotky nejsou žádná elektronická zařízení.
- Vyvarujte se umístění klimatizace v blízkosti komínů a topných těles.
- Při montáži klimatizace učiňte opatření, aby jste zabránili přístupu dětí k jednotkám.
- Nepoužívejte v blízkosti jednotky hořlavé plyny.

## ZNAKY A FUNKCE

---

### **Automatický provoz**

Pouhým stisknutím tlačítka START/STOP jednotku automaticky spustíte v režimu chlazení nebo vysoušení v závislosti na nastavení termostatu a aktuální teploty v místnosti.

### **Noční časovač**

Když stisknete tlačítko SLEEP během režimu chlazení, nastavení termostatu se bude během intervalu činnosti postupně zvyšovat. Po dosažení nastavené teploty se jednotka automaticky vypne.

### **Bezdrátové dálkové ovládání**

Bezdrátové dálkové ovládání Vám umožňuje pohodlné ovládání činnosti klimatizace.

### **Všesměrový proud vzduchu – činnost kývání (SWING)**

Lamely pro řízení směru proudu vzduchu se automaticky kývají nahoru/dolů a distribuují tak vzduch po celé místnosti.

### **Vyjímatelný vstupní filtr**

Filtr vnitřní jednotky je možné vyjmout a jednoduše pak provést čištění a údržbu.

### **Filtr odolný proti plísni**

Pro čistější použití a jednodušší péči byl vyvinut filtr, který je odolný proti tvorbě plísní.

### **Obzvlášť tichý provoz**

Pomocí tlačítka FAN CONTROL můžete nastavit super tichý provoz: QUIET; je redukován proud vzduchu procházející vnitřní jednotkou, a tím je dosaženo velmi tichého provozu.

### **Filtr čistící vzduch (doplňkový)**

Doplňkový filtr pro čištění vzduchu (model APS-03B) čistí vzduch na elektrostatickém principu od jemných nečistot jako jsou cigaretový kouř či pyl.

# NÁZVY ČÁSTÍ:

Obr. 1

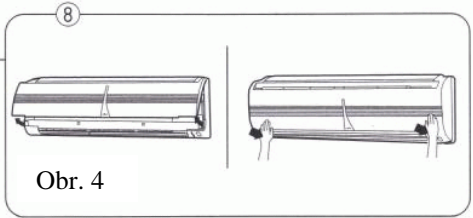
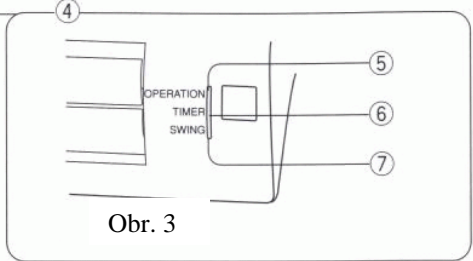
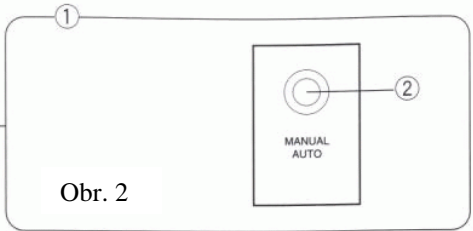
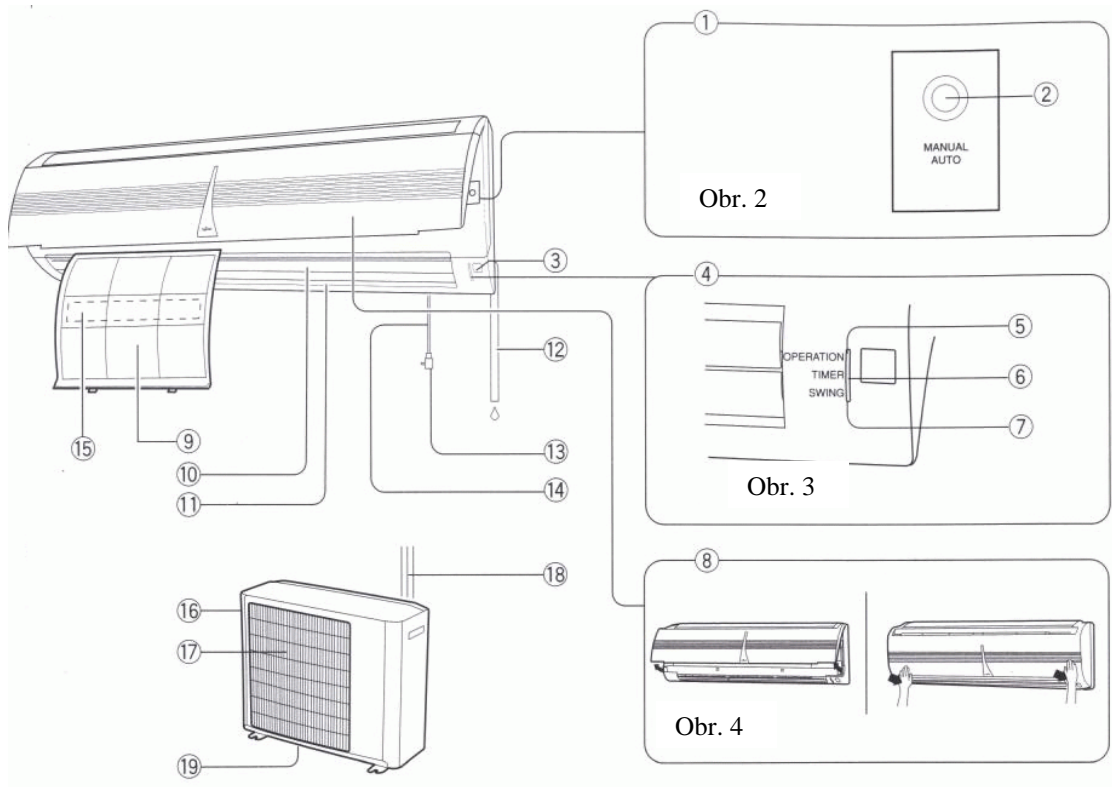

Obr. 5

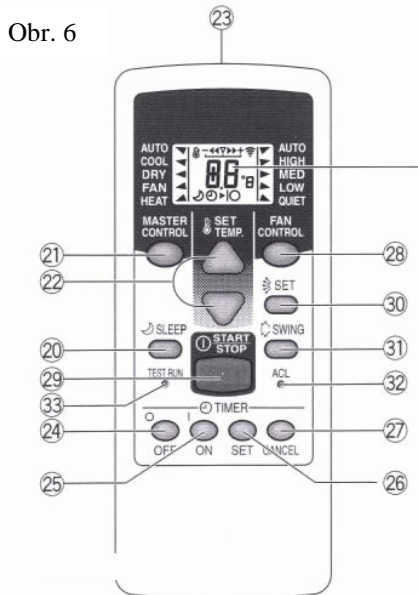

Obr. 7

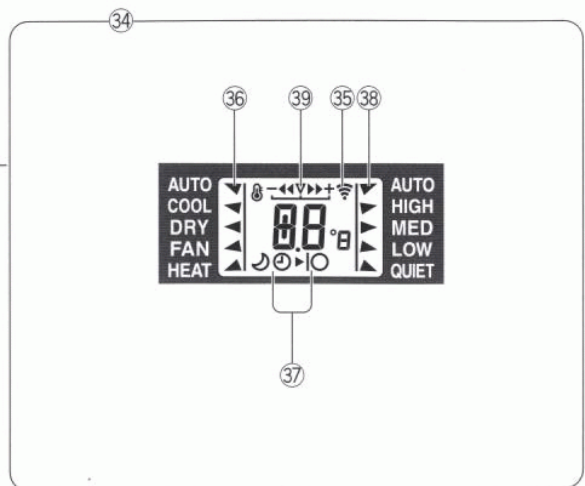





#### Obr. 1 – vnitřní jednotka

- ① **Kontrolní panel (obr. 2)**
- ② **Tlačítko MANUAL AUTO**
- ③ **Přijímač signálu dálkového ovládání**
- ④ **Kontrolky (obr. 3)**
- ⑤ **Kontrolka provozu (červená)**
- ⑥ **Kontrolka časovače (zelená)**
  - Pokud svítí kontrolka časovače, je-li tento v provozu, značí to chybu v nastavení časovače (viz str. 18 „Auto restart“)
- ⑦ **Kontrolka kývání (oranžová)**
- ⑧ **Vstupní mřížka (obr. 4)**
- ⑨ **Filtr vzduchu**
- ⑩ **Mřížka řízení směru vzduchu**
- ⑪ **Lamely řízení směru vzduchu vpravo/vlevo (za mřížkou řízení směru vzduchu)**
- ⑫ **Vypouštěcí hadice**
- ⑬ **Napájecí zástrčka**
- ⑭ **Napájecí kabel**
- ⑮ **Doplňkový filtr vzduchu**

#### Obr. 5 – vnější jednotka

- ⑯ **Sací kanál**
- ⑰ **Výstupní kanál**
- ⑱ **Potrubí**
- ⑲ **Výpust kondenzátoru**

#### Obr. 6 - dálkové ovládání

- ⑳ Tlačítko SLEEP pro noční provoz
- ㉑ Hlavní spínač (MASTER CONTROL)
- ㉒ Tlačítka nastavení teploty  / 
- ㉓ Přenašeč signálu
- ㉔ Tlačítko časovače – OFF TIMER
- ㉕ Tlačítko časovače – ON TIMER
- ㉖ Tlačítko nastavení časovače
- ㉗ Tlačítko zrušení časovače
- ㉘ Tlačítko ovládání ventilátoru
- ㉙ Tlačítko START/STOP
- ㉚ Tlačítko směru proudu vzduchu
- ㉛ Tlačítko kývání (SWING)
- ㉜ Tlačítko ACL
- ㉝ **Testovací tlačítko (TEST RUN)**
  - Toto tlačítko se používá pouze při instalaci a nemělo by se používat za normálních podmínek. Může způsobit špatnou funkci termostatu.
  - Je-li tlačítko stisknuto během normální činnosti, jednotka přepne do testovacího režimu; zároveň se rozsvítí kontrolky provozu a časovače na vnitřní jednotce.
  - Pro zastavení testovacího režimu klimatizaci vypněte (START/STOP).
- ㉞ **Displej dálkového ovládání (obr. 7)**
- ㉟ **Indikátor přenosu**
- ㊱ **Displej provozního režimu**
- ㊲ **Displej režimu časovače**   
Symbol pro OFF TIMER:  
Symbol pro ON TIMER:  
Symbol pro SLEEP TIMER: 
- ㊳ **Displej rychlosti ventilátoru**
- ㊴ **Displej nastavení teploty a času**  
Zobrazuje nastavení teploty. Při nastavování časovače se ale zobrazuje čas časovače. (Teplota se znovu objeví po ukončení nastavování časovače).

# PŘÍPRAVA PŘED ZAHÁJENÍM PROVOZU

## Připojení k síti

- 1 Zapojte napájecí kabel (obr. 1 (13) ) do zásuvky; v případě spojení v přímé linii, zapněte jistič.

## Vsazení baterií (R03/LR03 x 2)

- 1 Stiskněte a posuňte víčko místa s bateriemi a otevřete jej.

Stiskněte víčko na značce  a posuňte ho ve směru šipky.

### 2 Vložte baterie

Ujistěte se, že je správný směr polarit u baterií. (+ / -)



### 3 Zavřete víčko

#### **Pozor!**

- Dejte pozor, aby děti baterie nespolkly.
- Když delší dobu ovládání nepoužíváte, vyjměte baterie, aby jste zabránili možnému vytečení baterií a poškození jednotky.
- Pokud Vám přijde bateriová tekutina do styku s kůží, očima nebo ústy, okamžitě omyjte poškozené místo dostatečným množstvím vody a konzultujte s lékařem.
- Prázdné baterie by měly být rychle odstraněny buď umístěním do veřejné sbírky bateriového odpadu nebo vrácením příslušné organizaci.
- Nepokoušejte se prázdné baterie dobít.

Nikdy nemixujte nové a použité baterie nebo baterie jiného typu. Za normálních okolností by měly baterie vydržet asi jeden rok. Pokud se znatelně sníží dosah ovládání, vyměňte baterie a stiskněte pomocí hrotu propisky nebo jiného malého předmětu tlačítko ACL.

## Použití dálkového ovládání

- Dálkové ovládání musí být pro správnou funkci namířeno na přijímač signálu (obr.1, (3)).
- Dosah: asi 7 metrů.
- Po obdržení signálu klimatizací uslyšíte pípnutí.
- Pokud neslyšíte pípnutí, stiskněte tlačítko dálkového ovládání znovu.

## PROVOZ

### Výběr režimu provozu

#### 1 Stisknout tlačítko START/STOP (obr.6, 29 )

Jednotka se spustí a rozsvítí se (červeně) provozní kontrolka (obr.3, 5) .

#### 2 Stisknout hlavní spínač (obr. 6, 21) a vybrat požadovaný režim

Každým stisknutím tlačítka se změní režim v následujícím pořadí:

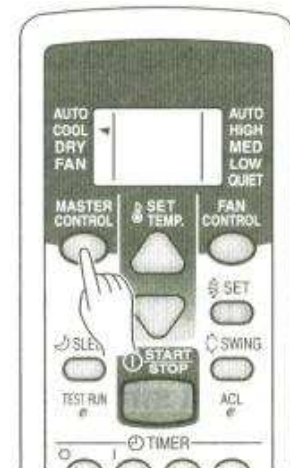
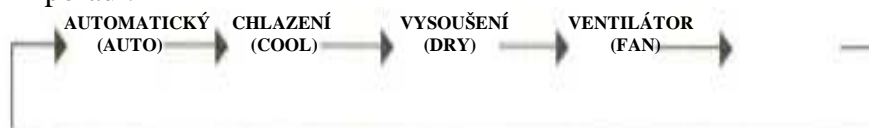

Př.: je-li nastaven režim chlazení COOL

### Nastavení termostatu

#### Stiskněte tlačítko nastavení teploty (SET TEMP, (obr. 6, 22) )

- △ Použijte pro zvýšení nastavení termostatu
- ▽ Použijte pro snížení nastavení termostatu

- Rozmezí nastavení termostatu:
  - AUTO..... 18 °C až 30 °C
  - Chlazení/Vysoušení .....18 °C až 30 °C
  - Ventilátor.....17 °C až 30 °C

V provozním režimu VENTILÁTOR může být termostatem nastavena požadovaná teplota (teplota se zobrazí na displeji dálkového ovládání)



Př.: je-li nastaveno 26°C

Asi o tři sekundy později se opět zobrazí kompletní displej.

Nastavení termostatu by mělo zohlednit standardní hodnotu; může se poněkud lišit od aktuální teploty pokoje.

### Nastavení rychlosti ventilátoru

Stiskněte tlačítko ovládání ventilátoru (obr.6 28) a vyberte rychlost ventilátoru. Každým stisknutím tlačítka se změní rychlost v následujícím pořadí:



Asi o tři sekundy později se opět zobrazí kompletní displej.

#### Je-li nastaveno na AUTO:

**Topení:** Ventilátor je nastaven tak, aby teplý vzduch optimálně cirkuloval. Je-li však teplota vzduchu vydávaná vnitřní jednotkou nízká otáčí se ventilátor velice pomalu.

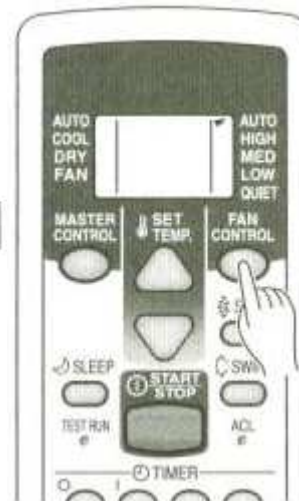

Př.: je-li nastaveno AUTO

**Chlazení:** Přiblíží-li se teplota v pokoji teplotě nastavené termostatem, ventilátor zpomalí.

**Ventilátor:** Během provozu monitorování a na počátku režimu topení pracuje ventilátor ve velmi nízkých otáčkách.

### **Je-li nastaveno na QUIET:**

Začne super tichý provoz. Proud vzduchu vnitřní jednotky bude redukován, aby bylo dosaženo tichého provozu.

- V režimu vysoušení není možné super tichý provoz využívat. (Platí to i v případě, že byl provoz vysoušení zvolen automaticky v nastavení AUTO.)
- Během super tichého provozu bude o něco snížen výkon.

### **Ukončit operaci**

**Stiskněte tlačítko START/STOP.** Červená kontrolka provozu zhasne.

### **O provozním režimu:**

#### **Automatický režim (AUTO)**

- V závislosti na teplotě místnosti při spuštění jednotky se automaticky zvolí režim dle níže uvedené tabulky.

Aktuální teplota v místnosti		Provozní režim		Nastavení termostatu (standardní)
30°C a víc	=>	chlazení	=>	27°C
27°C až 30°C	=>	chlazení	=>	26°C
25°C až 27°C	=>	vysoušení	=>	24°C
23°C až 25°C	=>	vysoušení	=>	22°C
Méně než 23°C	=>	vysoušení	=>	20°C

Provozní režim a standardní nastavení termostatu se automaticky nastaví při spuštění klimatizace.

- Pokud se spustí automatický režim, ventilátor se bude točit velmi nízkou rychlostí cca 1 minutu, než jednotka zvolí vybere režim.
- Pokud znovu stisknete tlačítko START/STOP během dvou hodin po vypnutí automatického režimu, spustí se jednotka ve stejném režimu v jakém byla před vypnutím.

### **Chlazení:**

- Použití pro chlazení místnosti.

### **Vysoušení:**

- Použití pro jemné chlazení a zároveň vysoušení místnosti.
- V režimu vysoušení nelze místnost vytápět.
- Během vysoušení, bude jednotka pracovat velmi malou rychlostí; aby byla přizpůsobena vlhkost místnosti, ventilátor vnitřní jednotky se může čas od času zastavit. Ventilátor může také pracovat pomalu, když zjišťuje aktuální vlhkost místnosti.
- V režimu vysoušení nemůže být rychlost ventilátoru ručně změněna.

#### **Během režimu chlazení/vysoušení:**

Nastavte termostat na teplotu, která je nižší než aktuální teplota místnosti. Režim chlazení nebude v provozu v případě, že bude nastavená teplota vyšší než aktuální teplota místnosti. (v režimu chlazení bude pracovat pouze ventilátor.)

### **Ventilátor:**

- Používá se pro cirkulaci teplého vzduchu z prostoru u stropu po místnosti, v případě, že používáte radiátory či toplovesty.

## ČASOVAČ (OFF TIMER/ON TIMER – VYPNUTÍ/ZAPNUTÍ)

### Použití OFF TIMER - vypnutí

- 1 Stiskněte tlačítko **START/STOP** (obr.6, 29) rozsvítí se červená provozní kontrolka (obr.3, 5). Pokud je již zařízení v provozu, postupujte od bodu 2.
- 2 Stiskněte tlačítko **OFF TIMER** (obr.6, 24) a vyberte požadovaný čas. Stisknutím tlačítka OFF TIMER změňte „nastavení teploty“ na displej časovače. Každým stisknutím tlačítka se změní čas v následujícím pořadí:

→ 0.5 → 1.0 → 1.5 → 2.0 → 9.0 → 9.5 → 10 → 11 → 12 hodin

Nastavte čas v době, kdy bliká na dálkovém ovládní značka pro OFF TIMER (☺▶○). Blikání pokračuje ještě přibližně 30 sekund.

- 3 Stiskněte tlačítko **SET** (obr. 6, 26) a vyberte **OFF TIMER**. Nad displeji dálkového ovládní se zobrazí značka OFF TIMER (☺▶○). Na vnitřní jednotce se rozsvítí zelená kontrolka **TIMER**. Toto nelze použít, je-li v provozu ON TIMER.

### Použití ON TIMER - zapnutí

- 1 Stiskněte tlačítko **START/STOP** (obr.6, 29); rozsvítí se červená provozní kontrolka (obr.3, 5). Pokud je již zařízení v provozu, postupujte od bodu 2.
- 2 Stiskněte tlačítko **ON TIMER** (obr.6, 25) a vyberte požadovaný čas. Stisknutím tlačítka ON TIMER změňte „nastavení teploty“ na displej časovače. Každým stisknutím tlačítka se změní čas v následujícím pořadí:

→ 6.0 → 6.5 → 7.0 → ... → 9.0 → 9.5 → 10 → 11  
5.5 ← 5.0 ← ... ← 1.0 ← 0.5 ← 12 hodin ←

Nastavte čas v době, kdy bliká na dálkovém ovládní značka pro ON TIMER (☺▶|). Blikání pokračuje ještě přibližně 30 sekund.

- 3 Stiskněte tlačítko **SET** (obr.6, 26) a vyberte **ON TIMER**. Na displeji dálkového ovládní se zobrazí značka ON TIMER (☺▶|). Na vnitřní jednotce se rozsvítí zelená kontrolka **TIMER**. Toto nelze použít, je-li v provozu OFF TIMER.

#### Zrušení časovače

Stiskněte tlačítko CANCEL TIMER.

#### Změna nastavení časovače

Stiskněte podle požadavku ON TIMER/OFF TIMER a proveďte kroky 2 a 3.

#### Zastavení činnosti klimatizace je-li v provozu časovač

Stiskněte tlačítko START/STOP.

#### Změna provozních podmínek

Pokud chcete změnit provozní podmínky (režim, rychlost ventilátoru, nastavení termostatu) po nastavení časovače, počkejte, až se opět zobrazí kompletní displej, pak stiskněte tlačítko pro vykonání požadované změny.

#### Zrušení časovače

Stiskněte tlačítko CANCEL TIMER.

#### Změna nastavení časovače

Stiskněte podle požadavku ON TIMER/OFF TIMER a proveďte kroky 2 a 3.

#### Zastavení činnosti klimatizace je-li v provozu časovač

Stiskněte tlačítko START/STOP.

#### Změna provozních podmínek

Pokud chcete změnit provozní podmínky (režim, rychlost ventilátoru, nastavení termostatu) po nastavení časovače, počkejte, až se opět zobrazí kompletní displej, pak stiskněte tlačítka pro vykonání požadované změny.

## NOČNÍ ČASOVAČ – SLEEP TIMER

Na rozdíl od jiných funkcí, noční časovač se používá pro nastavení časového intervalu činnosti klimatizace, dokud se činnost klimatizace nezastaví.

### Použití nočního časovače

Když klimatizace je či není v činnosti, **stiskněte tlačítko SLEEP** (obr.6, 20). Na displeji dálkového ovládání se zobrazí značka SLEEP TIMER (☾☉▶○). Během tří sekund po rozsvícení kontrolky (☾☉▶○), lze opětovným stisknutím tlačítka SLEEP změnit čas. Každým stisknutím tlačítka se změní čas v následujícím pořadí:



#### Zrušení časovače

Stiskněte tlačítko CANCEL TIMER.

#### Zastavení činnosti klimatizace je-li v provozu časovač

Stiskněte tlačítko START/STOP.

Za 3 sekundy se znovu objeví kompletní displej. Provozní kontrolka vnitřní jednotky (červená, obr.3, 5) a žlutá kontrolka časovače (obr 3, 6) se rozsvítí.

### Změna nastavení časovače

**Stiskněte jednou tlačítko SLEEP** a zobrazí se poslední nastavená doba. **Stiskněte tlačítko SLEEP ještě jednou a změňte čas.** Každým stisknutím tlačítka se změní čas v následujícím pořadí: (Změna začíná od posledního nastaveného času.)



### O nočním časovači

Noční časovač „SLEEP timer“ automaticky přizpůsobuje nastavení termostatu v závislosti na nastavení hodin, aby zabránil přílišnému chlazení během spánku. Po uplynutí nastaveného času se klimatizace úplně zastaví.

#### ▪ **Při chlazení/vysoušení**

Je-li nastaven noční časovač, bude nastavená teplota zvýšena o 1 °C každých 60 minut. Když dosáhne zvýšení celkem o 2 °C, bude jednotka tuto teplotu udržovat do uplynutí nastavené doby, po kterém se automaticky vypne.

#### **Nastavení nočního časovače**

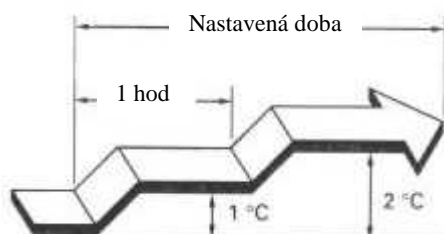

#### **Potvrzení doby časovače**

Pro potvrzení každého času stiskněte vždy během nastavování vypnutí - OFF TIMER, zapnutí - ON TIMER nebo nočního časovače tlačítko SET. Displej se změní z teploty na čas. Na 5 sekund se vlevo zobrazí právě nastavený čas, poté se vrátí zpět na displej nastavení teploty.

## PŘÍZPŮSOVÁNÍ SMĚRU CÍRKULACE VZDUCHU

Vertikální směr proudu vzduchu (nahoru-dolů) se přizpůsobuje stisknutím tlačítka **AIR FLOW DIRECTION** na dálkovém ovládní. Horizontální směr proudu vzduchu (doprava-doleva) se přizpůsobuje manuálně, nastavením lamel určujících proud směřu vzduchu.

### Vertikální přizpůsobení směru proudu vzduchu

Stiskněte tlačítko **AIR FLOW DIRECTION VERTICAL SET** (obr. 6, 30) Každým stisknutím tlačítka se změní rozpětí směru proudu vzduchu následovně:

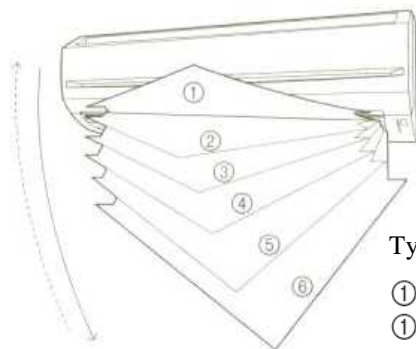

Typy nastavení proudu vzduchu:

①, ②, ③ Chlazení/vysoušení

①, ②, ③, ④, ⑤, ⑥ Ventilátor

Displej dálkového ovládní se nemění.

- Přizpůsobení směru proudu vzduchu používejte v rozpětí znázorněném nahoře.
- Vertikální směr proudu vzduchu se řídí automaticky ve vztahu k vybranému režimu.

Při chlazení/vysoušení: Horizontální proud ①

Při režimu topení : Vertikální proud ⑤

- Během automatického programu bude po dobu jedné minuty od začátku provozu proud vzduchu horizontální ①; během této periody nelze proud vzduchu přizpůsobovat.

### Přizpůsobení směru proudu vzduchu doprava - doleva

Posuňte lamely doprava/doleva a přizpůsobte tak směr proudu vzduchu.

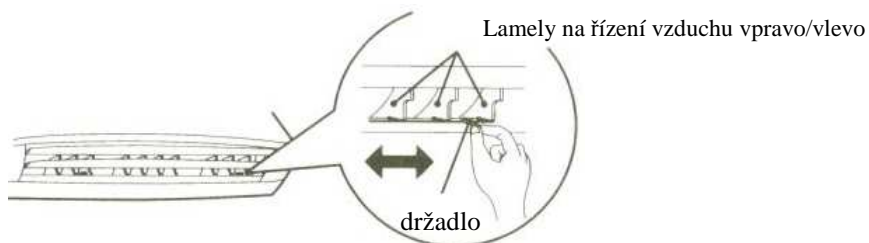

### POZOR!

Nedávejte prsty nebo cizí předměty do výstupního kanálu, ventilátor pracuje rychle a mohl by způsobit zranění.

- K přizpůsobení směru proudu vzduchu nahoru / dolů vždy použijte tlačítko **AIR FLOW DIRECTION** na dálkovém ovládní. Manuální posunutí může způsobit nesprávný provoz; v tomto případě, zastavte provoz a restartujte. Lamely by měly znovu začít správně pracovat.
- V režimu chlazení a vysoušení při vertikálním přizpůsobování neposunujte lamely mimo jejich provozní rozmezí 1 - 3 a v režimu ventilátoru 4 - 6, protože by mohla u výstupu kondenzovat vodní pára a z jednotky by mohla kapat voda. Během provozu chlazení a vysoušení jsou lamely, které pracují déle než 30 minut mimo rozmezí 1-3, vráceny automaticky do polohy 3.
- Při použití v místnosti s dětmi, staršími či nemocnými lidmi, zvažte při nastavování správnost směru proudu vzduchu.

### POZOR!

Během přizpůsobování lamel doprava/doleva je nutné nejprve zastavit klimatizaci a ujistit se, že se úplně zastavila.

## **KÝVÁNÍ (SWING)**

Před vykonáváním následujících kroků klimatizaci zapněte.

### **Výběr provozu kývání SWING**

Stiskněte tlačítko SWING (obr. 6, ③).

Rozsvítí se oranžová kontrolka kývání, (obr. 3, ⑦). V tomto provozu se budou klapky řídicí směr proudu vzduchu nahoru /dolu kývat automaticky.

### **Zrušení provozu kývání SWING**

Stiskněte ještě jednou tlačítko SWING LOUVER (obr. 6, ③). Kontrolka kývání zhasne. Směr proudu vzduchu se vrátí do pozice jako byl před spuštěním kývání.

#### **O provozu kývání:**

- Rozpětí kývání je vázané na aktuální nastavení směru proudu vzduchu
- Během režimů chlazení či vysoušení pokračuje-li kývání v nejspodnějším rozpětí po dobu delší než 30 minut, jednotka automaticky přepne na horizontální kývání, aby zabránila kondenzaci vodní páry na výstupu.
- Provoz kývání může dočasně zastavit, když není v provozu ventilátor klimatizace nebo když pracuje velmi malou rychlostí.

## **MANUÁLNÍ AUTOMATICKÝ PROVOZ**

V případě, že se dálkové ovládání ztratilo, či je jinak nedostupné, použijte MANUAL AUTO.

### **Jak používat hlavní ovládací prvky**

Stiskněte tlačítko MANUAL AUTO (obr.2, ②) na hlavním řídicím panelu.

Pro zastavení automatické manuální činnosti, stiskněte tlačítko MANUAL AUTO ještě jednou.

(Ovládací prvky jsou umístěny uvnitř vstupní mřížky.)

- Když je klimatizace řízena řídicími prvky hlavní jednotky, bude jednotka pracovat ve stejném režimu jako automatický režim zvolený dálkovým ovládáním.
- Rychlost ventilátoru bude automatická a nastavení termostatu bude standardní.

## ČIŠTĚNÍ A ÚDRŽBA

### POZOR !

- Před čištěním jednotky se ujistěte, že je vypnutá a že je odpojen přívod elektrické energie.
- Ujistěte se, že je bezpečně nainstalovaný vstupní filtr (obr. 1, ⑧)
- Při výměně vstupních filtrů se nedotýkejte výměníku tepla, aby nedošlo ke zranění.

### Čištění vstupní mřížky

#### 1. Odstraňte vstupní mřížku.

① Uchopte prsty oba snížené konce panelu s mřížkou a zatlačte směrem dopředu; když zůstane mřížka v polovině stát, pokračujte směrem nahoru a odstraňte ji.

Vstupní mřížka



② Přetáhněte mřížku přes blokaci uprostřed a otevřete mřížku až do horizontální polohy.



#### 2. Omyjte vodou

Odstraňte prach ze vzduchového filtru vysátím; omyjte jednotku teplou vodou, poté vysušte čistou jemnou látkou.

#### 3. Mřížku opět namontujte

① Zcela vytáhněte zajištění mřížky.

② Mřížku podržte horizontálně, pak zasuňte pravou i levou úchytku do otvorů v horní části opláštění.

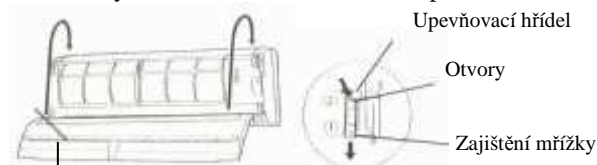

Vstupní mřížka

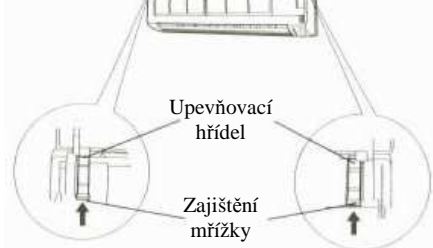

### Čištění vzduchového filtru

1. Otevřete vstupní mřížku a odstraňte filtr vzduchu. Zvedněte držák filtru, odpojte dvě níže položené záchytné háčky a vytáhněte filtr.

Držák filtru



Háčky (na 2 místech)

2. Odstraňte prach vysátím nebo omytím. Po omytí nechte filtr řádně oschnout na stinném místě.

3. Namontujte filtr vzduchu a zavřete vstupní mřížku.

① Vsuňte filtr do čelního panelu a zatlačte až na doraz. Ujistěte se, že zapadly oba háčky do svých otvorů.



Háčky (na 2 místech)

② Zavřete vstupní mřížku.

(Obrázky zobrazují jednotku s odstraněnou vstupní mřížkou).

- Prach můžete z filtru odstranit vysavačem nebo umytím jemným prostředkem a teplou vodou. Po umytí nechte filtr před opětovným nainstalováním řádně uschnout na stinném místě.
- Pokud nebude zabráněno akumulaci nečistot na filtru, proud vzduchu bude redukován, bude se snižovat účinnost provozu a zvyšovat hluk.
- Při normální intenzitě používání by měl být filtr vyčištěn každé dva týdny.

### **Použití doplňkového filtru vzduchu**

- Doplňkový filtr vzduchu (APS-03B) nainstalujte podle instrukcí. (viz k němu přiložený návod k montáži)
- Je-li klimatizace používána v dlouhých intervalech, může se v ní akumulovat znečištění a snižovat se tak její výkon. Doporučujeme jednotku kromě Vašeho pravidelného čištění a údržby pravidelně kontrolovat. Pro více informací se osobně spojte s autorizovaným servisem.
- Při čištění pláště jednotky nepoužívejte vodu teplejší než 40 °C, drsné pískové čističe nebo prchavé látky jako je benzen.
- Nevystavujte kryt jednotky tekutým insekticidům nebo sprejům na vlasy.
- Pokud nebude jednotka v provozu po dobu jednoho měsíce a víc, nechte vnitřní části jednotky řádně předem vyschnout, půldenním provozem v režimu ventilátoru.

## **LOKALIZACE ZÁVADY**

**POZOR !!** V případě závady (zápach pálení, atd.), okamžitě ukončete činnost, vypněte elektrický spínač nebo vypojte ze zásuvky a osobně to konzultujte s autorizovaným servisem. Pouhé vypnutí jednotky neodpojí plně jednotku od elektrické sítě. Vždy se ujistěte, že je vypnutý elektrický spínač nebo že je jednotka vypojena ze zásuvky a že je klimatizace kompletně bez proudu.

Než zavoláte servis zkontrolujte následující:

	<b>Chyba</b>	<b>Příčina</b>
Normální funkce	Nepracuje okamžitě	<ul style="list-style-type: none"><li>• Po vypnutí jednotky a opětovném okamžitém zapnutí nepracuje po dobu 3 minut kompresor, aby se přešlo fázování.</li><li>• Kdykoliv je elektrický spínač vypnutý a hned zapnutý, nebo je jednotka vypojena a hned zapojena do zásuvky, bude asi 3 minuty v provozu ochranný okruh, aby jednotce po tuto dobu zabránil v činnosti.</li></ul>
	Slyšíte hluk	<ul style="list-style-type: none"><li>• Během činnosti a okamžitě po zastavení jednotky může být slyšet zvuk vody stékající v potrubí klimatizace. Zvuk můžete také slyšet 2 – 3 minuty po zapnutí jednotky (zvuk tekoucího chladiva).</li><li>• Během činnosti můžete slyšet slabé pískání. Je to důsledkem minutové expanze a stlačení panelu kvůli teplotním změnám.</li></ul>
	Zápach	<ul style="list-style-type: none"><li>• Vnitřní jednotka může vydávat zápach. Tento zápach je důsledkem pachů v pokoji (nábytek, tabák, atd.), který byl klimatizací nasán.</li></ul>
	Vzniká mlha/pára	<ul style="list-style-type: none"><li>• Během chlazení a vysoušení může z vnitřní jednotky unikat jemná mlha. Je to způsobeno náhlým chlazením pokaže vzduchem vycházejícím z jednotky, které má za následek kondenzace a mlžení.</li></ul>
	Proud vzduchu je slabý či zastavuje	<ul style="list-style-type: none"><li>• Ventilátor se může pohybovat malou rychlostí, během režimu vysoušení nebo když jednotka monitoruje teplotu v místnosti.</li><li>• Při automatické kontrole se ventilátor pohybuje malou rychlostí.</li></ul>
	Z venk. jednotky teče voda	<ul style="list-style-type: none"><li>• Není napájecí kabel vypojen ze sítě?</li><li>• Nedošlo k výpadku proudu?</li><li>• Není vypnutý jistič nebo byl rozpojen elektrický spínač?</li></ul>

Ještě jednou zkontrolujte	Vůbec nepracuje:	<ul style="list-style-type: none"> <li>• Není v provozu časovač?</li> <li>• Není zanesený filtr vzduchu?</li> <li>• Není zablokována vsakovací mřížka klimatizace nebo výstupní kanál?</li> <li>• Přizpůsobili jste správně nastavení teploty místnosti?</li> </ul>
	Slabý výkon chlazení	<ul style="list-style-type: none"> <li>• Nejsou otevřená okna či dveře?</li> <li>• V případě chlazení neprochází do pokoje oknem přímé sluneční záření? (zatahněte záclony)</li> <li>• V případě chlazení, nejsou v místnosti zahřívající se přístroje či počítač nebo není v místnosti mnoho lidí?</li> <li>• Pracuje jednotka v super tichém provozu?</li> </ul>
	Pracuje klimatizace jinak, než je nastaveno na ovládání?	<ul style="list-style-type: none"> <li>• Nejsou vybité baterie na dálkovém ovládání?</li> <li>• Jsou baterie na dálkovém ovládání dobře uloženy?</li> </ul>

Pokud problém trvá po provedení této kontroly nebo pokud cítíte pálicí se kouř nebo pokud svítí kontrolka časovače (obr 3, ⑥), okamžitě klimatizaci vypněte, vypněte elektrický spínač (vypojte ze zásuvky) a spojte se s autorizovaným servisem.

## PROVOZNÍ TYPY

### **Automatický restart**

#### **V případě přerušení dodávky el. energie**

- Je-li přerušeno napájení klimatizace z důvodu výpadku elektřiny, klimatizace se po opětovném spuštění proudu automaticky restartuje do původního nastavení.
- Provoz zařízení se obnoví v režimu nastaveném před výpadkem elektřiny.
- Dojde-li k přerušení dodávky el. energie v provozu časovače, bude časovač zrušen a jednotka se spustí (nebo zastaví) až v novém nastavení časovače. V tomto případě se rozsvítí kontrolka časovače. (viz str.3)
- Používání jiných elektrických přístrojů (elektrický strojek, atd.) nebo bezdrátových rádiových vysílačů v blízkosti klimatizace může způsobit poruchy. Stane-li se tak, přerušte na okamžik dodávku elektrické energie. Pak ji opět obnovte a dálkovým ovládáním spusťte činnost.

<b>Rozmezí teploty a vlhkosti</b>	<b>Režim chlazení</b>	<b>Režim vysoušení</b>
<b>Venkovní teplota</b>	asi 21 – 43 °C	asi 21 – 43 °C
<b>Vnitřní teplota</b>	asi 18 – 32 °C	asi 18 – 32 °C

- Pokud je klimatizace používána v podmínkách vyšší teploty, než je zde uvedeno, může automatická ochrana okruhu přerušit provoz jednotky. Také pokud je klimatizace (v režimu chlazení a vysoušení) používána v podmínkách nižší teploty, než je zde uvedeno, může zamrznout výměník tepla a zapříčinit tak vytékání vody nebo jiné poruchy.
- Za žádných okolností nepoužívejte klimatizaci k jiným účelům, než je chlazení, vysoušení nebo k cirkulaci vzduchu po místnosti.
- Pokud je jednotka po delší dobu používána v podmínkách s vyšší vlhkostí, na povrchu jednotky může kondenzovat voda a odkapávat na zem. (80 a víc procent).

EC DECLARATION OF CONFORMITY  
CE-KONFORMITÄTSERKLÄRUNG  
DECLARATION DE CONFORMITE-CE  
CE DECLARACIÓN DE CONFORMIDAD  
DICHIARAZIONE DI CONFORMITÀ CE

ΣΗΜΕΙΩΣΗ ΕΠΙΚΡΗΤΗΣ ΚΑΤΑΛΗΛΟΤΗΤΑΣ  
CE VERKLARING VAN OVEREENSTEMMING  
EG-FÖRSÄKRAN OM ÖVERENSSTÄMMELSE  
DECLARAÇÃO DE CONFORMIDADE DA  
COMUNIDADE EUROPEIA (CE)

Fuji Denki Sosei Co., Ltd.  
20-8 Hatchobori 2-Chome Chuo-Ku, Tokyo, JAPAN

declares under its sole responsibility that the air conditioning models  
erklärt hiermit, daß die nachfolgend bezeichneten Raumklimageräte  
déclare sous sa seule responsabilité que les modèles de climatiser ci-dessous  
declara bajo su exclusiva responsabilidad que los modelos de acondicionadores de aire  
dichiana sotto la sua unica responsabilità che i condizionatori d'aria in modelli  
δηλώνει, ότι με δική της υπεύθυνη τα μοντέλα των κλιματιστικών  
verklarer under eget ansvar att luftkonditioneringsmodellerna  
Inbegr på eget ansvar att luftkonditioneringsmodellerna  
declara sob sua responsabilidade que os modelos de ar condicionado

RS-4FA / RO-4FA RS-12FC / RO-12FC

to which this declaration relates is in conformity with the following standards:  
worauf sich diese Konformitätserklärung bezieht, folgenden Richtlinien entspricht:  
auxquels la présente déclaration s'applique, sont conformes aux normes suivantes:  
como esta declaración específica, cumplen con las siguientes normas:  
ai quali si riferisce la presente dichiarazione sono conformi al seguenti standard:  
εις τα οποία η παρούσα δήλωση αναφέρεται, είναι προσαρμοσμένα σύμφωνα με τα παρακάτω πρότυπα:  
waarop deze verklaring van toepassing is, in conformiteit zijn met de volgende normen:  
till vilka denna deklaration är relaterade, är i överensstämmelse med följande standarder:  
Indicados na declaração estão em conformidade com as normas seguintes:

- |                   |                   |
|-------------------|-------------------|
| a. EN 60 335-1    | d. EN 55 014-2    |
| b. EN 60 335-2-40 | e. EN 61 000-3-2  |
| c. EN 55 014-1    | f. EN 60 335-2-80 |

By conformance with the standards, the referenced products follows the provisions of the directives listed below:  
In Übereinstimmung mit den Standards, erfüllen die obengenannten Produkte den Verordnungen der unten aufgeführten EG-Richtlinien:  
Par leur conformité aux normes précitées, les appareils de ce type répondent aux exigences des directives suivantes:  
De acuerdo con estas normas, los productos referenciados cumplen lo estipulado por las directivas listadas a continuación:  
Od altri documenti normativi conformi alle disposizioni delle direttive sotto elencate:  
Τα αναφερόμενα μοντέλα, σύμφωνα με τους κανονισμούς, ακολουθούν τις απαιτήσεις διατάξεων των κάτωθι οδηγιών:  
Overeenkomstig de normen, voldoen de betreffende producten aan de bepalingen van de hieronder vermelde richtlijnen:  
Gen om överensstämmelse med dessa standarder, uppfyller de berörda produkterna föreskrifterna i de direktiv som anges här nedan:  
Os seguintes produtos referenciados na lista abaixo, estão em conformidade com as normas:

- |                                   |                                    |
|-----------------------------------|------------------------------------|
| a. EC Council Directive 73/23/EEC | b. EC Council Directive 89/336/EEC |
|-----------------------------------|------------------------------------|

Place of Issue : Japan

Title of Authority : Air Conditioning Division  
General Manager

Date of Issue : 24. JANUARY 2003

Declaration Reference : Fuji Denki Sosei Co., Ltd.  
20-8 Hatchobori  
2-Chome Chuo-ku,  
Tokyo, Japan

Authorized by : Signature: 

MASARU SHIBUI