

FUJI ELECTRIC

NÁVOD K OBSLUZE

Klimatizace

NÁSTĚNNÝ SPLITOVÝ TYP

INVERTER



bezfreónové ekologické chladivo

**ASF 7Ui
ASF 12Ui
ASF 14Ui
ASF 18Ui
ASF 24Ui
ASF 30Ui**

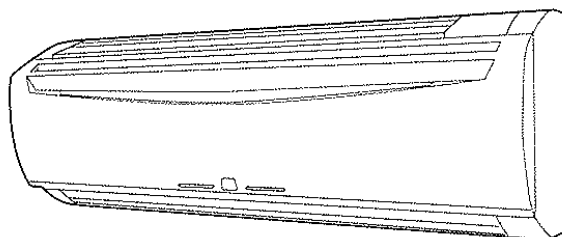

Informace pro uživatele k likvidaci elektrických a elektronických zařízení

*Uvedený symbol výrobku **KOSTEČKA 8/05**, jeho obalu nebo původní dokumentaci znamená, že použité elektrické nebo elektronické výrobky nesmí být likvidovány společně s komunálním odpadem. Za účelem správné likvidace výrobku jej odevzdejte na určených sběrných místech, kde budou přijata zdarma.*

Při nesprávné likvidaci tohoto druhu odpadu mohou být v souladu s národními předpisy uděleny pokuty.

Uchovejte tento manuál i pro budoucí použití.

OBSAH

BEZPEČNOSTNÍ OPATŘENÍ	3
ZNAKY A FUNKCE	4
NÁZVY ČÁSTÍ	5
PŘÍPRAVA PŘED ZAHÁJENÍM PROVOZU.....	8
PROVOZ	9
REŽIM ČIŠTĚNÍ VZDUCHU.....	12
ČASOVAČ	13
NOČNÍ ČASOVAČ (SLEEP TIMER)	15
PŘIZPŮSOBOVÁNÍ SMĚRU CIRKULACE VZDUCHU	16
KÝVÁNÍ (SWING).....	17
MANUÁLNÍ AUTOMATICKÝ PROVOZ	18
ČIŠTĚNÍ A ÚDRŽBA	19
ČIŠTĚNÍ PLAZMOVÉHO FILTRU.....	20
LOKALIZACE ZÁVADY.....	25
PROVOZNÍ TYPY	26

BEZPEČNOSTNÍ OPATŘENÍ

- Nepokoušejte se instalovat klimatizaci sami, opravné práce smí vykonávat jen kvalifikovaný odborník.
 - Tato jednotka obsahuje součástky, které nemůže opravovat uživatel.
 - Kontaktujte autorizovaný servis vždy, když jednotku přemísťujete pro odpojení a montáž.
 - Nestůjте delší dobu pod přímým proudem studeného vzduchu z jednotky.
 - Do mřížky výstupního kanálu nestrkejte prsty ani jiné předměty.
 - Nevypínejte a nezapínejte jednotku jen pomocí elektrického spínače nebo vytažením ze zásuvky.
 - Pozor, aby jste nepoškodili napájecí kabel.
 - V případě závady (zápach pálení, atd.), okamžitě ukončete činnost, vypněte elektrický spínač nebo vypojte ze zásuvky a osobně to konzultujte s autorizovaným servisem.
 - V případě poškození napájecího kabelu kontaktujte autorizovaný servis. Pro výměnu je nutné použít speciální nářadí a kabel.
-
- Během použití provádějte dostatečnou ventilaci.
 - Nesměřujte proud vzduchu na krb nebo topící jednotky.
 - Nestoupejte na jednotku ani na ni neumísťujte předměty.
 - Nevěste na vnitřní jednotku předměty.
 - Nestavte na jednotku květináče či vázy
 - Nevystavujte jednotku přímo vodě, nepracujte s jednotkou s mokřýma rukama.
 - Netahejte za napájecí kabel.
 - Když nepoužíváte jednotku delší dobu nebo při čištění vypněte zdroj elektrické energie.
 - Připojovací armatury se při topení zahřívají. Pozor na ruce.
 - D přímého proudu vzduchu neumísťujte zvířata ani květiny.
 - Neužívejte jednotku v místnostech, kde se skladuje jídlo, rostliny, zvířata, umělecká díla.
 - Nepijte vodu odváděnou z klimatizace.
 - Provozujte klimatizaci pouze s integrovaným vzduchovým filtrem.
 - Nevyvíjejte silný tlak na lamely chladiče.
 - Neblokujte ani nezakrývejte vstupní mřížku ani výstupní kanál.
 - Ujistěte se, že v okolí 1 metru od vnitřní či vnější jednotky nejsou žádná elektronická zařízení.
 - Vyvarujte se umístění klimatizace v blízkosti komínů a topných těles.
 - Při montáži klimatizace učiňte opatření, aby jste zabránili přístupu dětí k jednotkám.
 - Nepoužívejte v blízkosti jednotky hořlavé plyny.

ZNAKY A FUNKCE

INVERTER

Po spuštění klimatizace je zapotřebí velké množství el. energie, aby v místnosti byla požadovaná teplota co nejdříve. Poté se jednotka automaticky přepne do úsporného nastavení, které zajišťuje ekonomický provoz.

Program vysoušení

Stisknutím tlačítka COIL DRY na dálkovém ovladači lze spustit program vysoušení vnitřní jednotky. Tím zabráníte, aby se v jednotce tvořily plísňe a množily nejrůznější bakterie.

Automatická změna

Konstantní výše požadované teploty je udržována pomocí automatického přepínání provozních režimů (chlazení, vysoušení, topení)

Program ČASOVAČ

Tento program umožňuje nastavení střídání doby, kdy má jednotka pracovat a kdy má být v klidu během 24 hodin.

Noční časovač

Když stisknete tlačítko SLEEP během režimu topení, nastavení termostatu se bude během intervalu činnosti postupně snižovat. Když stisknete tlačítko SLEEP během režimu chlazení, nastavení termostatu se bude během intervalu činnosti postupně zvyšovat. Po dosažení nastavené teploty se jednotka automaticky vypne.

Bezdrátové dálkové ovládání

Bezdrátové dálkové ovládání Vám umožňuje pohodlné ovládání činnosti klimatizace.

Všesměrový proud vzduchu – činnost kývání (SWING)

Lamely pro řízení směru proudu vzduchu se automaticky kývají nahoru/dolů a distribuují tak vzduch rovnoměrně po celé místnosti.

Vyjímatelný vstupní filtr

Filtr vnitřní jednotky je možné vyjmout a jednoduše pak provést čištění a údržbu.

Filtr odolný proti plísni

Pro čistější použití a jednodušší péči byl vyvinut filtr, který je odolný proti tvorbě plísní.

Obzvlášť tichý provoz

Pomocí tlačítka FAN CONTROL můžete nastavit super tichý provoz: QUIET; je redukován proud vzduchu procházející vnitřní jednotkou, a tím je dosaženo velmi tichého provozu.

Režim čištění vzduchu

Jednotka umí rychle a účinně čistit vzduch v místnosti.

Elektronický filtr čistící vzduch

Umístěte do jednotky filtr (jak umístit filtr viz dále) Elektrostatický filtr slouží k velmi účinné filtraci vzduchu od prachu, jemných nečistot, cigaretového kouře, pylu i nejrůznějších pachů.

NÁZVY ČÁSTÍ

Obr. 1

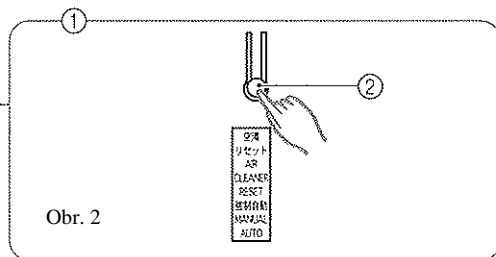
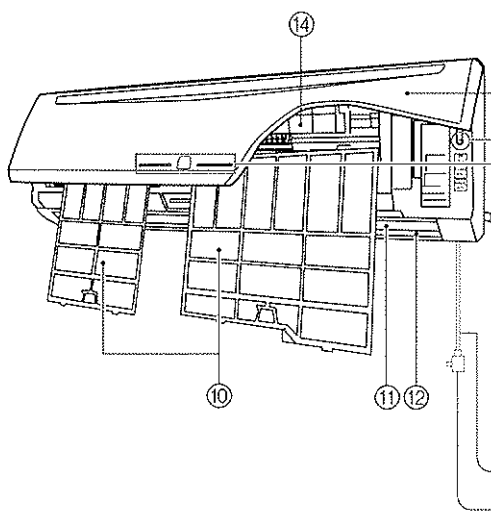

Obr. 2

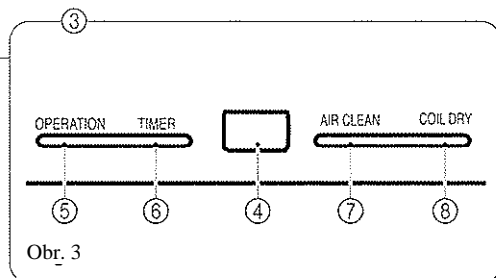

Obr. 3

Obr. 5

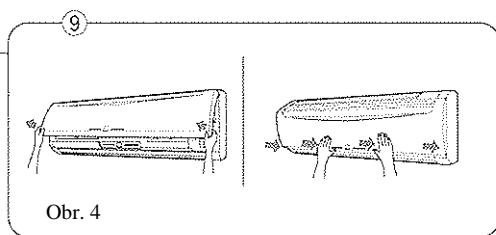
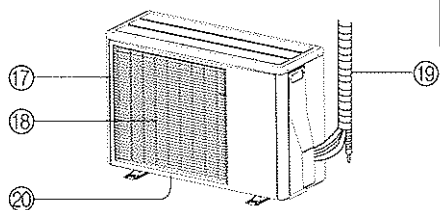

Obr. 4

Obr. 6

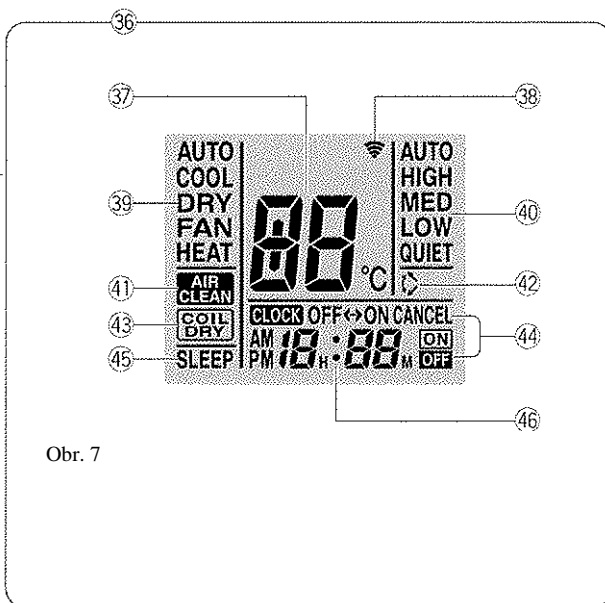
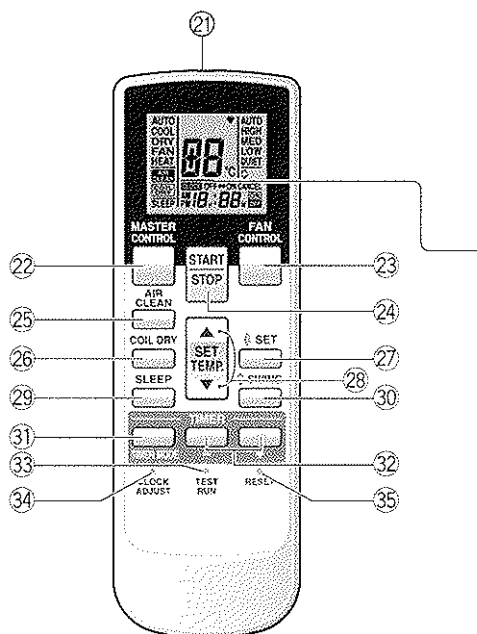

Obr. 7

NÁZVY ČÁSTÍ

Obr. 1 – vnitřní jednotka

- (1) **Ovládací řídicí panel (obr. 2)**
- (2) **Tlačítko MANUAL AUTO**
 - Stisknete-li tlačítko MAUAL AUTO na dobu delší než 10 sekund, spustíte nucené chlazení.
 - Nucené chlazení se používá při instalaci jednotky a spouští jej kvalifikovaná osoba.
 - Pokud se spustí nucené chlazení bez zjevné příčiny, stiskněte tlačítko START/STOP a zastavte ji.
- (3) **Kontrolky (obr. 3)**
- (4) **Přijímač signálu dálkového ovladače**
- (5) **Kontrolka činnosti (provozu) – OPERATION (červená)**
- (6) **Kontrolka nastavení časovače – TIMER (zelená)**
 - Pokud tato kontrolka bliká, znamená to, že bylo provedeno chybné nastavení časovače.
- (7) **Kontrolka čištění vzduchu (zelená)**
- (8) **Kontrolka vysoušení jednotky COIL DRY (oranžová)**
- (9) **Nasávací mřížka (obr. 4)**
- (10) **Obr. 5 ový filtr**
- (11) **Žaluzie pro směrování toku vzduchu**
- (12) **Druhé žaluzie pro směrování toku vzduchu - doprava a doleva**
- (13) **Obr. 6 kondenzátu**
- (14) **elektrostatický filtr pro čištění vzduchu Obr. 7**
- (15) **El. přívod**
- (16) **Zástrčka pro přívod el. energie.**

Obr. 5 – Venkovní jednotka

- (17) **Nasávací část**
- (18) **Výfuková část**
- (19) **Propojovací potrubí**
- (20) **Odtok vody (tlačítko)**

Obr. 6 – Dálkový ovladač

- (21) **Přenašeč signálu**
- (22) **MASTER CONTROL – hlavní spínač**
- (23) **FAN CONTROL - ventilátor**
- (24) **START/STOP – zapnutí/vypnutí**
- (25) **AIR CLEAN – čištění vzduchu**
- (26) **COIL DRY – vysoušení jednotky**
- (27) **SET – nastavení**
- (28) **SET TEMP. (▲/▼) – nastavení teploty**

(29) SLEEP – režim spánku
NÁZVY ČÁSTÍ

(30) SWING – kývání žaluzií

(31) TIMER MODE – režim časovače

(32) TIMER (+ / -) – nastavení hodnot časovače

(33) TEST RUN – testovací režim

- Toto tlačítko se používá při instalaci jednotky a nemělo by být za běžných podmínek používáno. Mohl by se poškodit termostat.
- Je-li toto tlačítko stisknuto během normální činnosti, jednotka se přepne do testovacího režimu a začnou blikat kontrolky OPERATION a TIMER na vnitřní jednotce.
- Chcete-li zastavit testovací režim, stiskněte tlačítko START/STOP.

(34) CLOCK ADJUST – nastavení hodin

(35) RESET – vymazání nastavení

(36) Displej dálkového ovladače (obr. 7)

(37) Nastavená teplota

(38) Přenos signálu

(39) Nastavený režim

(40) Rychlost ventilátoru

(41) Čištění vzduchu (AIR CLEAN)

(42) Režim SWING (kývání žaluzií)

(43) Vysoušení jednotky (COIL DRY)

(44) Zobrazení nastavení časovače

(45) SLEEP – zobrazení nastavení režimu spánku

(46) Zobrazení hodin (času)

PŘÍPRAVA PŘED ZAHÁJENÍM PROVOZU

Připojení k síti

- 1 Zapojte napájecí kabel (obr. 1 - (16)) do zásuvky; v případě spojení v přímé linii, zapněte jistič.

Vsazení baterií (R03/LR03 x 2)

- 1 Stiskněte a posuňte víčko místa s bateriemi a otevřete jej.

Stiskněte víčko na značce  a posuňte ho ve směru šipky.

- 2 Vložte baterie

Ujistěte se, že je správný směr polarit u baterií. (+ / -)

- 3 Zavřete víčko

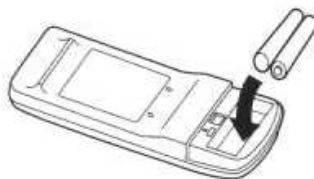

Pozor!

- Dejte pozor, aby děti baterie nespolkly.
- Když delší dobu ovládání nepoužíváte, vyjměte baterie, abyste zabránili možnému vytečení baterií a poškození jednotky.
- Pokud Vám přijde bateriová tekutina do styku s kůží, očima nebo ústy, okamžitě omyjte poškozené místo dostatečným množstvím vody a konzultujte s lékařem.
- Vybité baterie by měly být rychle odstraněny buď umístěním do veřejné sbírky bateriového odpadu nebo vrácením příslušné organizaci.
- Nepokoušejte se prázdné baterie dobít.

Nikdy nemixujte nové a použité baterie nebo baterie jiného typu. Za normálních okolností by měly baterie vydržet asi jeden rok. Pokud se znatelně sníží dosah ovládání, vyměňte baterie a stiskněte pomocí hrotu propisky nebo jiného malého předmětu tlačítko ACL.

Nastavení aktuálního času

- 1 Stiskněte tlačítko nastavení času CLOCK ADJUST (obr. 6 - (34)).

Pro stisknutí použijte hrot propisky nebo jiný malý předmět.

- 2 Nastavení času proveďte pomocí tlačítka nastavení hodin (TIMER SET), (+/-) (obr.6 – (32))

 Použijte pro posunutí času dopředu.

 Použijte pro navrácení času zpět.

Pro posunutí času o 1 minutu stiskněte tlačítko jednou, přidržením tlačítka se čas mění (dopředu nebo zpět) po 10 minutách najednou.

- 3 Stiskněte znovu tlačítko nastavení času (CLOCK ADJUST)

Tím dokončíte nastavení a hodiny se rozběhnou.

Použití dálkového ovládání

- Dálkový ovladač musí být pro správnou funkci namířen na přijímač signálu (obr.3 – (4)).
- Dosah: cca 7 metrů.
- Po obdržení signálu klimatizací uslyšíte pípnutí.
- Pokud neslyšíte pípnutí, stiskněte tlačítko dálkového ovládání znovu.
- Pokud neslyšíte pípnutí, stiskněte tlačítko dálkového ovládání znovu.

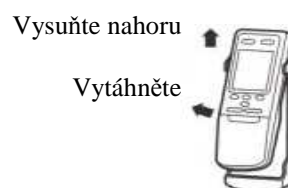
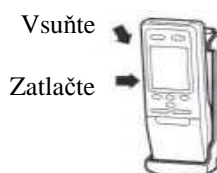
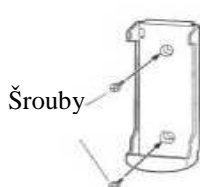

PR

1) Montáž držáku

2) Vsunutí dálkové ovládání

3) Vyjmutí ovládání pro použití v ruce

Výběr režimu provozu

1 Stiskněte tlačítko START/STOP (obr.6 – (24))

Jednotka se spustí a červeně se rozsvítí provozní kontrolka OPERATION (obr.3 – (5)).

2 Stiskněte hlavní spínač MASTER CONTROL (obr.6 - (22)) a vyberte požadovaný režim

Každým stisknutím tlačítka se změní režim v následujícím pořadí:

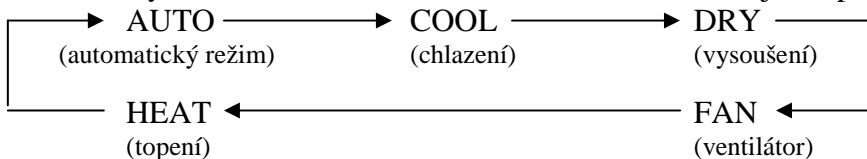

Asi o tři sekundy později se opět zobrazí kompletní displej.

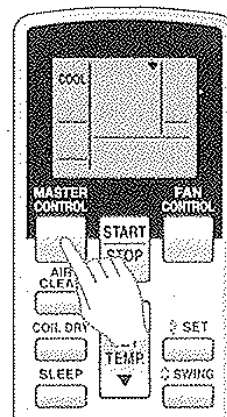

Př.: je-li nastaven režim chlazení COOL

Nastavení termostatu

Stiskněte tlačítko nastavení teploty (SET TEMP. (obr. 6 – (28)))

- △ Použijte pro zvýšení nastavení termostatu
- ▽ Použijte pro snížení nastavení termostatu

- Rozmezí nastavení termostatu:
AUTO..... 18 °C až 30 °C
Chlazení/Vysoušení18 °C až 30 °C
Topení.....16 °C až 30 °C

V provozním režimu FAN (ventilátor) nemůže být termostatem nastavena požadovaná teplota (teplota se nezobrazí na displeji dálkového ovládání)

Asi o tři sekundy později se opět zobrazí kompletní displej.

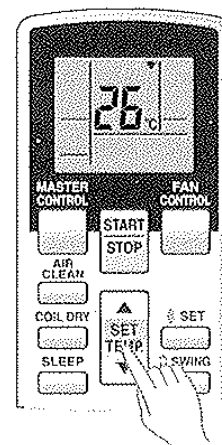

Př.: je-li nastaveno 26°C

Nastavení termostatu by mělo zohlednit standardní hodnotu; může se poněkud lišit od aktuální teploty pokoje.

Nastavení rychlosti ventilátoru

Stiskněte tlačítko ovládání ventilátoru (obr.6 – (23)) a vyberte rychlost ventilátoru. Každým stisknutím tlačítka se změní rychlost v následujícím pořadí:



Asi o tři sekundy později se opět zobrazí kompletní displej.

Je-li nastaveno na AUTO:

Topení: Ventilátor je nastaven tak, aby teplý vzduch optimálně cirkuloval. Je-li však teplota vzduchu vydávaná vnitřní jednotkou nízká otáčí se

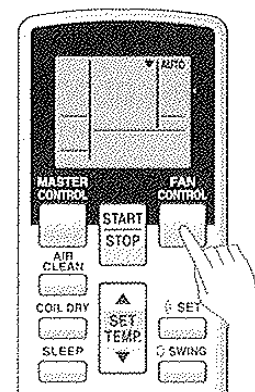

Př.: je-li nastaveno AUTO

ventilátor velice pomalu.

PROVOZ

Chlazení: Přiblíží-li se teplota v pokoji teplotě nastavené termostatem, ventilátor zpomalí.

Ventilátor: Během provozu monitorování a na počátku režimu topení pracuje ventilátor ve velmi nízkých otáčkách.

Nastavení SUPER QUIET

Super tichý provoz. Proud vzduchu vnitřní jednotky bude redukován, aby bylo dosaženo tichého provozu.

- V režimu vysoušení není možné super tichý provoz využívat. (Platí to i v případě, že byl provoz vysoušení zvolen automaticky v nastavení AUTO)
- Během super tichého provozu bude o něco snížen výkon.

Ukončit operaci

Stiskněte tlačítko START/STOP (obr.6 – (24)).

Červená provozní kontrolka zhasne.

O režimu AUTO CHANGEOVER

Automatický režim (AUTO)

- Pokud prvně zvolíte režim AUTO CHANGEOVER, ventilátor se spustí velmi nízkou rychlostí po dobu cca 1 minuty. Během této doby jednotka mapuje podmínky v místnosti a vybírá správný režim.

Je-li rozdíl mezi nastavením termostatu a aktuální teplotou v místnosti více než $+2\text{ }^{\circ}\text{C}$ => zvolí si režim chlazení nebo vysoušení.

Je-li rozdíl mezi nastavením termostatu a aktuální teplotou v místnosti v rozmezí $\pm 2\text{ }^{\circ}\text{C}$ => monitoruje situaci.

Je-li rozdíl mezi nastavením termostatu a aktuální teplotou v místnosti více než $-2\text{ }^{\circ}\text{C}$ => zvolí si režim topení.

- Pokud již klimatizace přizpůsobila teplotu v místnosti na teplotu blízkou nastavení termostatu, začne pouze monitorovat situaci. V tomto režimu monitorování bude ventilátor pracovat v nízké rychlosti. Mění-li se náhle teplota v místnosti, klimatizace opět na základě zjištěných změn, zvolí vhodný provozní režim (chlazení/topení, aby bylo dosaženo teploty nastavené na termostatu.
- Pokud režim, který si klimajednotka zvolí nevyhovuje Vaším požadavkům, vyberte si sami režim jaký chcete (topení, chlazení, vysoušení, ventilátor)

O provozním režimu

Topení:

- Používejte v případě, že chcete ohřát vzduch v místnosti.
- Pokud je zvolen režim topení, ventilátor bude pracovat ve velmi nízkých otáčkách cca 3 až 5 min. teprve potom se přepne do nastavené rychlosti. Tato doba je potřebná k zahřátí vnitřní jednotky před spuštěním max. výkonu.
- Je-li teplota v místnosti příliš nízká, může se na venkovní jednotce vytvořit námraza a tím se sníží i její výkon. Proto se v tomto případě občas automaticky spustí odtávací

cyklus. Během automatického odtávání bude červeně blikat provozní kontrolka OPERATION (obr.3 – (5)) a přerušit se činnost topení.

PROVOZ

Chlazení:

- Používejte v případě, že chcete ochladit vzduch v místnosti.

Vysoušení:

- Používejte pro jemné ochlazování vzduchu v místnosti během odvlhčování.
- V režimu vysoušení není možné topit.
- Během režimu vysoušení se jednotka spustí ve velmi nízké rychlosti, při přizpůsobování vlhkosti může ventilátor vnitřní jednotky čas od času vypnout. Také ventilátor pracuje ve velmi nízké rychlosti.
- Během režimu vysoušení není možné ručně změnit rychlost ventilátoru.

Ventilátor:

- Požívejte v případě, že chcete nechat cirkulovat vzduch v místnosti (např. pro cirkulaci teplého vzduchu z prostoru u stropu po místnosti, v případě, že používáte radiátory či teplomety)

Během režimu topení:

Nastavte termostat na teplotu, která je vyšší než aktuální teplota místnosti. Režim topení nebude fungovat v případě, že bude nastavená teplota nižší než aktuální teplota místnosti.

Během režimu chlazení/vysoušení:

Nastavte termostat na teplotu, která je nižší než aktuální teplota místnosti. Režim chlazení nebude fungovat v případě, že bude nastavená teplota vyšší než aktuální teplota místnosti. (v režimu chlazení bude pracovat pouze ventilátor.)

Během režimu ventilátoru:

Nelze použít jednotku pro vytápění či chlazení pokoje.

REŽIM ČIŠTĚNÍ VZDUCHU

Režim čištění vzduchu používejte v případě, že chcete vzduch v místnosti zbavit nečistot, prachu, cigaretového kouře, pylu apod.

- 1. Stiskněte tlačítko START/STOP (obr. 6 – (24))**
Kontrolka OPERATION se rozsvítí červeně (obr.6 – (5))
(Pokud je již jednotka zapnutá, pokračujte prosím krokem 2)

- 2. Stiskněte tlačítko AIR CLEAN (obr.6 – (25))**
Kontrolka čištění vzduchu AIR CLEAN se rozsvítí zeleně.
 - Klimatizování a čištění vzduchu budou probíhat současně.

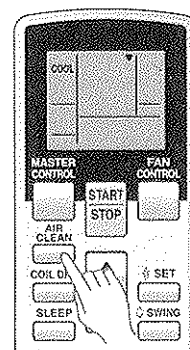

Pokud chcete vypnout čištění vzduchu

Stiskněte znovu tlačítko AIR CLEAN (obr.6 – (25))
Zelená kontrolka AIR CLEAN zhasne (obr.3 – (7))

- Tímto krokem zastavíte pouze čištění vzduchu, klimatizace bude pracovat dále.

Chcete vypnout také klimatizaci

Stiskněte tlačítko START/STOP.
Červená kontrolka OPERATION zhasne.

- Dalším stisknutím tlačítka START/STOP se spustí klimatizování i čištění vzduchu.

Čištění vzduchu

- Během čištění bude z jednotky cítit mírný zápach.
- Pokud je jednotka používána zároveň s ultrazvukovým odvlhčovačem, mohou se na plazmovém filtru zachytit bílé částičky. Pokud se to stane, vyčistěte plazmový filtr co nejdříve.
- Pomocí funkce čištění vzduchu není možné filtrovat plyny jako je např. oxid uhelnatý nebo alkohol. Během čištění vzduchu nezapomeňte místnost občas větrat.
- Pokud je vyjmutý vstupní nasávací filtr jednotky, díky bezpečnostnímu opatření, nebude pracovat ani plazmový filtr. Pokud se toto stane, začne zeleně blikat kontrolka AIR CLEAN. Pomocí tlačítka START/STOP vypněte jednotku, vložte filtr na místo a znovu ji zapněte.
- Pomocí tlačítka FAN CONTROL změňte rychlost ventilátoru. Plazmový filtr nejefektivněji funguje při vysoké rychlosti ventilátoru.
- Zelená kontrolka AIR CLEAN začne blikat, aby Vás upozornila, že je potřeba provést pravidelné čištění plazmového filtru.

ČASOVAČ

Před využitím funkce časovače se ujistěte, že je na dálkovém ovládní správně nastaven aktuální čas.

Použití časovaného vypnutí OFF TIMER (klimatizace v nastavený čas vypne) a zapnutí ON TIMER (klimatizace v nastavený čas zapne)

- 1 Stiskněte tlačítko **START/STOP**, rozsvítí se červená provozní kontrolka. Pokud je již jednotka v provozu, přejděte k bodu 2.
- 2 Stiskněte tlačítko **TIMER MODE** a zvolte nastavení OFF TIMER nebo ON TIMER. Každým stisknutím tlačítka se změní čas v následujícím pořadí:

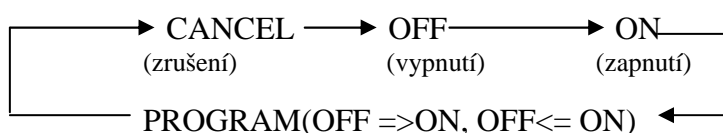

Na vnitřní jednotce se rozsvítí zelená kontrolka časovače.

- 3 Použijte tlačítka **TIMER SET** a nastavte požadované hodnoty OFF time nebo ON time (požadovanou dobu vypnutí OFF nebo zapnutí ON)
Nastavte čas v době, kdy displej bliká – blikání potrvá zhruba 5 sekund.

- ⊕ Tlačítko pro posunutí času dopředu.
- ⊖ Tlačítko pro navrácení času zpět.

Cca za 5 sekund se znovu objeví kompletní displej.

Použití časovače

- 1 Stiskněte tlačítko **START/STOP**; rozsvítí se červená provozní kontrolka. Pokud je již zařízení v provozu, přejděte k bodu 2.
- 2 Nastavte požadované časy pro vypnutí OFF a zapnutí ON časovače.
Nastavení požadovaného provozu a času viz předchozí část.
Na vnitřní jednotce se rozsvítí zelená kontrolka časovače.
Asi po 3 sekundách se znovu zobrazí kompletní displej.

Zrušení časovače

Stiskněte tlačítko **TIMER MODE** a vyberte možnost „CANCEL“. Klimatizace se vrátí do běžného nastavení.

Změna nastavení časovače

Stiskněte podle požadavku **ON TIMER/OFF TIMER** a proveďte kroky 2 a 3.

Zastavení činnosti klimatizace je-li v provozu časovač

Stiskněte tlačítko **START/STOP**.

Změna provozních podmínek

Pokud chcete změnit provozní podmínky (režim, rychlost ventilátoru, nastavení termostatu, režim **SUPER QUIET**) po nastavení časovače, počkejte, až se opět zobrazí kompletní displej, pak stiskněte tlačítka pro vykonání požadované změny.

3 Stiskněte tlačítko **TIMER MODE** a vyberte **PROGRAM** (zobrazí se buď **OFF** → **ON** nebo **OFF** ← **ON**).

ČASOVAČ

Na displeji bude střídavě zobrazeno „OFF timer“ a „ON timer“, načež se zobrazí časové nastavení, které nastane nejdříve.

- Program časovače zahájí činnost. (Pokud byl jako první nastaven ON timer - časované zapnutí, klimatizace se vypne.)

Za 5 sekund se znovu objeví kompletní displej.

O režimu časovače

- Provoz časovače umožňuje integrovat zapnutí a vypnutí časovače do jediné operace. Operace může zahrnovat přechod od vypnutí k zapnutí a od zapnutí k vypnutí v intervalu 24 hod.
- První funkcí časovače bude ta, která je nastavena nejbližší aktuálnímu času. Pořadí činností se zobrazuje šipkami na displeji ovládání. (OFF → ON nebo OFF ← ON).
- Příklad programu časovače: nechte klimatizaci automaticky vypnout (OFF), až půjdete spát, a zapnout (ON) než vstanete.

Zrušení časovače

Pomocí tlačítka časovače **TIMER MODE** vyberte „CANCEL“. Jednotka se vrátí do normálního provozu.

Změna nastavení časovače

1. Postupujte podle kroků 2 a 3 v předchozí části a vyberte nastavení, které chcete změnit.
2. Stiskněte tlačítko **TIMER MODE** a vyberte **OFF** → **ON** nebo **OFF** ← **ON**.

Vypnutí klimatizace je-li časovač v provozu

Stiskněte tlačítko **START/STOP**.

Změna provozních podmínek

Pokud chcete změnit provozní podmínky (režim, rychlost ventilátoru, nastavení termostatu, režim **SUPER QUIET**) po nastavení časovače, počkejte, až se opět zobrazí kompletní displej, pak stiskněte tlačítka pro vykonání požadované změny.

NOČNÍ ČASOVAČ – SLEEP TIMER

Na rozdíl od jiných funkcí, noční časovač se používá pro nastavení časového intervalu činnosti klimatizace, dokud se činnost klimatizace nezastaví.

Použití nočního časovače

Když klimatizace je či není v činnosti, stiskněte tlačítko SLEEP (obr.6 – (29)).

Červeně se rozsvítí kontrolka OPERATION a zeleně kontrolka TIMER.

Zrušení časovače

Stiskněte tlačítko TIMER MODE a vyberte „CANCEL“. Jednotka se vrátí do normálního provozu.

Zastavení činnosti klimatizace je-li v provozu časovač

Stiskněte tlačítko START/STOP.

Změna nastavení časovače

Stiskněte tlačítko SLEEP ještě jednou a pomocí tlačítek TIMER SET (+/-) změňte čas.

Nastavte čas v době, kdy displej bliká – blikání potrvá zhruba 5 sekund.

- ⊕ Tlačítko pro posunutí času dopředu.
- ⊖ Tlačítko pro navrácení času zpět.

Cca za 5 sekund se znovu objeví kompletní displej.

O nočním časovači

Noční časovač „SLEEP timer“ automaticky přizpůsobuje nastavení termostatu v závislosti na nastavení hodin, aby zabránil přílišnému chlazení během spánku. Po uplynutí nastaveného času se klimatizace úplně zastaví.

▪ Při chlazení/vysoušení

Je-li nastaven noční časovač, bude nastavená teplota zvýšena o 1 °C každých 60 minut. Když dosáhne zvýšení celkem o 2 °C, bude jednotka tuto teplotu udržovat do uplynutí nastavené doby, po kterém se automaticky vypne.

Nastavení nočního časovače

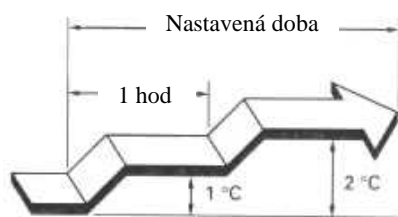

▪ *Při topení

Je-li nastaven noční časovač, bude nastavená teplota snížena o 1 °C každých 30 minut. Když dosáhne snížení celkem o 4 °C, bude jednotka tuto teplotu udržovat do uplynutí nastavené doby, po kterém se automaticky vypne.

Nastavení nočního časovače

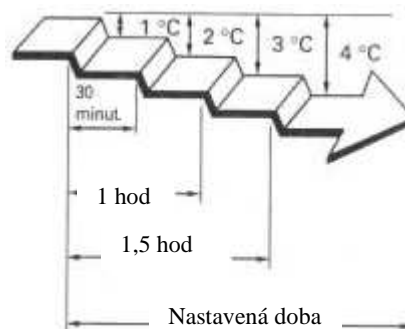

PŘÍZPŮSOVÁNÍ SMĚRU CIRKULACE VZDUCHU

Vertikální směr proudu vzduchu (nahoru-dolů) se přizpůsobuje stisknutím tlačítka **SET** na dálkovém ovládacím. Horizontální směr proudu vzduchu (doprava-doleva) se přizpůsobuje manuálně, nastavením lamel určujících proud směřu vzduchu.

Vertikální přizpůsobení směru proudu vzduchu

Stiskněte tlačítko **SET** (obr. 6, (27))

Každým stisknutím tlačítka se změní rozpětí směru proudu vzduchu následovně:



Typy nastavení proudu vzduchu:

①,②,③ Během chlazení/vysoušení

④,⑤,⑥,⑦ Během topení

①,②,③,④,⑤,⑥,⑦ Během režimu ventilátoru

Displej dálkového ovládacího se nemění.

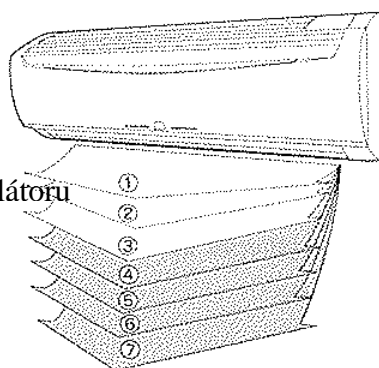

- Přizpůsobení směru proudu vzduchu používejte v rozpětí znázorněném nahoře.
- Vertikální směr proudu vzduchu se řídí automaticky ve vztahu k vybranému režimu.

Při chlazení/vysoušení: Horizontální proud ①
Při režimu topení : Vertikální proud ⑦

- Během automatického programu bude po dobu jedné minuty od začátku provozu proud vzduchu horizontální ① ; během této periody nelze proud vzduchu přizpůsobovat.

POZOR!

Nedávejte prsty nebo cizí předměty do výstupního kanálu (mřížky), ventilátor pracuje rychle a mohl by způsobit zranění.

- K přizpůsobení směru proudu vzduchu nahoru / dolů vždy používejte tlačítko **SET** na dálkovém ovládacím. Manuální posunutí může způsobit nesprávný provoz; v tomto případě, zastavte provoz a restartujte. Lamely by měly znovu začít správně pracovat.
- V režimu chlazení a vysoušení při vertikálním přizpůsobování neposunujte lamely mimo jejich provozní rozmezí 4 – 7, protože by mohla u výstupu kondenzovat vodní pára a z jednotky by mohla kapat voda. Během provozu chlazení a vysoušení jsou lamely, které pracují déle než 30 minut mimo rozmezí 1-3, vráceny automaticky do polohy 3.
- Při použití v místnosti s dětmi, staršími či nemocnými lidmi, zvažte při nastavování správnost směru proudu vzduchu.

Přizpůsobení směru proudu vzduchu doprava - doleva

Posuňte lamely doprava/doleva a přizpůsobte tak směr proudu vzduchu.

POZOR!

Během přizpůsobování lamel doprava/doleva je nutné nejprve zastavit klimatizaci a ujistit se, že se úplně zastavila.

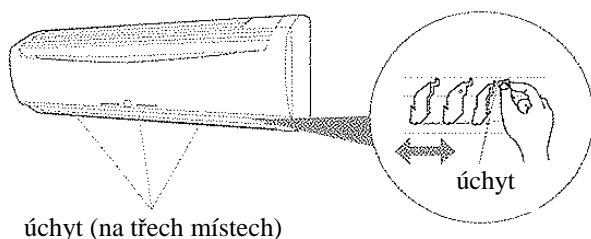

KÝVÁNÍ ŽALUZIÍ (SWING)

Než začnete provádět následující kroky, zapněte klimatizaci.

Výběr provozu kývání SWING

Stiskněte tlačítko SWING (obr. 6 – (30))

Rozsvítí se kontrolka kývání SWING, (obr. 7, - (42)).

V tomto provozu se budou žaluzie řídit směrem proudu vzduchu nahoru /dolů kývat automaticky.

Zrušení provozu kývání SWING

Stiskněte ještě jednou tlačítko SWING.

Kontrolka kývání SWING zhasne.

Směr proudu vzduchu se vrátí do pozice jako byl před spuštěním kývání.

O provozu kývání:

Během režimu chlazení/vysoušení: kývání v rozmezí hodnot 1 a 3

Během režimu topení: kývání v rozmezí hodnot 3 a 7

- Provoz kývání může dočasně zastavit, když není v provozu ventilátor klimatizace nebo když pracuje velmi malou rychlostí.

COIL DRY – VYSOUŠENÍ JEDENOTKY

Vnitřní jednotka se může sama vysoušet po stisknutí tlačítka COIL DRY na dálkovém ovladači. Vyvarujete se tím tvoření plísní a množení nejrůznějších bakterií uvnitř jednotky.

Režim vysoušení COIL DRY se spustí na dobu 30 minut po stisknutí tlačítka COIL DRY na dálkovém ovladači a po uplynutí této doby se automaticky vypne.

Výběr funkce COIL DRY

Stiskněte tlačítko COIL DRY na dálkovém ovladači (obr.6 – (26)) během provozu nebo i během doby, kdy je klimatizace vypnutá.

Kontrolka COIL DRY se rozsvítí oranžově a na displeji se rozsvítí COIL DRY. Obojí zhasne po 30-ti minutách.

Zrušení režimu COIL DRY

Stiskněte tlačítko START/STOP během režimu COIL DRY.

Oranžová kontrolka COIL DRY zhasne a zobrazení COIL DRY na displeji zmizí. Pak se provoz zastaví.

O funkci COIL DRY

- Stiskněte ještě jednou tlačítko COIL DRY. Tím můžete zrušit režim vysoušení COIL DRY.
- Pomocí této funkce není možné odstranit již existující plíseň nebo jakékoli bakterie. Režim vysoušení jednotky COIL DRY nemá sterilizační efekt.

MANUÁLNÍ AUTOMATICKÝ PROVOZ

V případě, že jste ztratily dálkové ovládání, nebo je jinak nedostupné, použijte MANUAL AUTO.

Jak používat hlavní ovládací prvky

Stiskněte tlačítko MANUAL AUTO (obr.2, ②) na hlavním řídicím panelu.

Pro zastavení automatické manuální činnosti, stiskněte tlačítko MANUAL AUTO ještě jednou.

(Ovládací prvky jsou umístěny uvnitř vstupní mřížky.)

- Když je klimatizace řízena řídicími prvky hlavní jednotky, bude jednotka pracovat ve stejném režimu jako automatický režim zvolený dálkovým ovládáním. (str. 10)
- Rychlost ventilátoru bude automatická a nastavení termostatu bude standardní (24 °C).

ČIŠTĚNÍ A ÚDRŽBA

POZOR !

- Před čištěním jednotky se ujistěte, že je vypnutá a že je odpojen přívod elektrické energie.
- Ujistěte se, že je bezpečně nainstalovaný vstupní filtr (obr. 4 – (9))
- Při výměně vstupních filtrů se nedotýkejte výměníku tepla, aby nedošlo ke zranění.

Čištění vstupní mřížky

1. Odstraňte vstupní mřížku.

① Uchopte prsty oba snížené konce panelu s mřížkou a zatlačte směrem dopředu; když zůstane mřížka v polovině stát, pokračujte směrem nahoru a odstraňte ji.

Vstupní mřížka

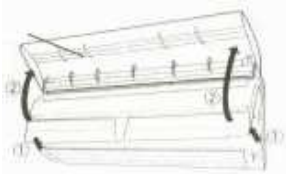

② Přetáhněte mřížku přes blokaci uprostřed a otevřete mřížku až do horizontální polohy.

Vstupní mřížka



2. Omyjte vodou

Odstraňte prach ze vzduchového filtru vysátím; omyjte jednotku teplou vodou, poté vysušte čistou jemnou látkou.

3. Mřížku opět namontujte

① Zcela vytáhněte zajištění mřížky.

② Mřížku podržte horizontálně, pak zasuňte pravou i levou úchytku do otvorů v horní části opláštění.

Upevňovací hřídel

Otvory

Zajištění mřížky

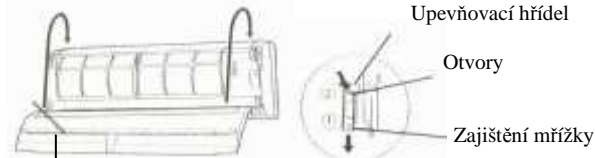

Vstupní mřížka

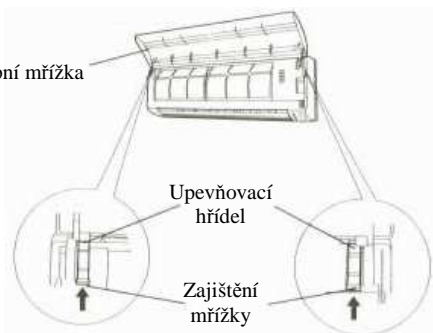

Čištění vzduchového filtru

1. Otevřete vstupní mřížku a odstraňte filtr vzduchu. Zvedněte držák filtru, odpojte dvě níže položené záchytné háčky a vytáhněte filtr.

Držák filtru



Háčky (na 2 místech)

2. Odstraňte prach vysátím nebo omytím. Po omytí nechte filtr řádně oschnout na stinném místě.

3. Namontujte filtr vzduchu a zavřete vstupní mřížku.

① Vsuňte filtr do čelního panelu a zatlačte až na doraz. Ujistěte se, že zapadly oba háčky do svých otvorů.



Háčky (na 2 místech)

② Zavřete vstupní mřížku.

(Obrázky zobrazují jednotku s odstraněnou vstupní mřížkou).

- Prach můžete z filtru odstranit vysavačem nebo umytím jemným prostředkem a teplou vodou. Po umytí nechte filtr před opětovným nainstalováním řádně uschnout na stinném místě.
- Pokud nebude zabráněno akumulaci nečistot na filtru, proud vzduchu bude redukován, bude se snižovat účinnost provozu a zvyšovat hluk.
- Při normální intenzitě používání by měl být filtr vyčištěn každé dva týdny.

Použití doplňkového filtru vzduchu

- Je-li klimatizace používána v dlouhých intervalech, může se v ní akumulovat znečištění a snižovat se tak její výkon. Doporučujeme jednotku kromě Vašeho pravidelného čištění a údržby pravidelně kontrolovat. Pro více informací se osobně spojte s autorizovaným servisem.
- Při čištění pláště jednotky nepoužívejte vodu teplejší než 40 °C, drsné pískové čističe nebo prchavé látky jako je benzen.
- Nevystavujte kryt jednotky tekutým insekticidům nebo sprejům na vlasy.
- Pokud nebude jednotka v provozu po dobu jednoho měsíce a víc, nechte vnitřní části jednotky řádně předem vyschnout, půldenním provozem v režimu ventilátoru.

ČIŠTĚNÍ PLAZMOVÉHO FILTRU

POZOR !

- Před čištěním jednotky se ujistěte, že je vypnutá a že je odpojen přívod elektrické energie.
- Ujistěte se, že je plazmový filtr bezpečně nainstalovaný.
- Při čištění plazmového filtru se nedotýkejte výměníku tepla, aby nedošlo ke zranění.

Zkontrolujte funkci čištění vzduchu

- Zeleně blikající kontrolka AIR CLEAN upozorňuje na nutnost provést údržbu. Zhruba po 400 hodinách provozu režimu čištění vzduchu AIR CLEAN, začne zelená kontrolka AIR CLEAN pomalu blikat (cca každých 7 sekund). Pokud toto nastane, je potřeba provést údržbu. Zhruba po 500 hodinách provozu režimu čištění vzduchu AIR CLEAN, začne zelená kontrolka blikat rychleji (cca po 3 sekundách). V tuto chvíli přestane čištění vzduchu fungovat. Prosím proveďte potřebnou údržbu.
- Údržbu prosím provádějte každých 6 měsíců.
- Je-li z jednotky slyšet skřípání nebo šustění, je potřeba vždy provést údržbu i přesto, že zelená kontrolka AIR CLEAN neblinká.

Čištění sběrače prachu

1. Otevřete vstupní nasávací mřížku a vyjměte vzduchový filtr vpravo.

- Prosím zkontrolujte s instrukcemi pro čištění vzduchového filtru viz str.19

2. Vyjměte jednotku pro sbírání prachu.

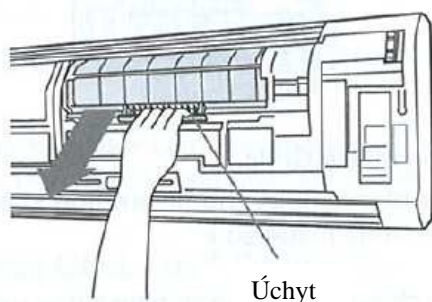

Opatrně, ale pevně uchopte úchyt sběrače prachu , a vytáhněte ven (ve směru šipky uvedené výše)

(Výše uvedený obrázek je pouze pro znázornění, není zde vstupní mřížka - kryt)

3. Vyměňte čistící & dezodorační filtr z čistící jednotky

- 1) Otevřete mřížku na zadní straně čistící jednotky

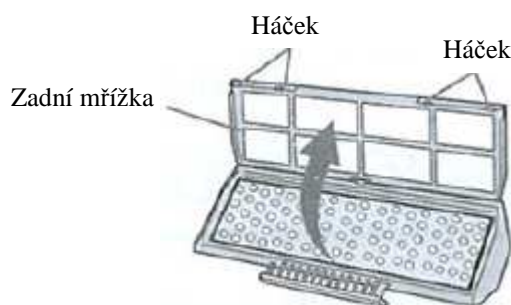

-
- 2) Vyměňte filtr pro čištění & dezodoraci



4. Umyjte ve vodě a vysušte

- 1) Namočte plazmový filtr do teplé vody (40 až 45°C) po dobu 10 až 15 min. Je-li plazmový filtr extrémně špinavý, přidejte jemný prací prášek.
- 2) Jemně hýbejte s filtrem dopředu, dozadu, doprava a doleva, na povrch můžete použít i jemnou houbičku.
- 3) Vypláchněte čistou vodou.
- 4) Zatřeste s filtrem, abyste z něj dostali vodu. Je-li filtr extrémně špinavý, opakujte kroky 1 až 4 dvakrát nebo třikrát.
- 5) Položte filtr na stinné místo a nechte jej zcela vyschnout.



- Požívejte pouze jemné prací prostředky (málo alkalické)
- Nikdy jednotku plazmového filtru nerozebírejte.
- Plazmový filtr nedávejte do horké vody.
- Nečistěte plazmový filtr pomocí ostrých předmětů, abyste jej nepoškodili.
- Nevkládejte kartáč dovnitř filtru, abyste jej lépe vyčistili, můžete tím způsobit poškození vnitřních součástí filtru a ten pak nebude správně pracovat.
- Nepoužívejte sušičku na vysoušení filtru ani jiné zařízení, které by mohlo na filtr foukat horký vzduch. Můžete jej tím poškodit.

- Než filtr vrátíte na původní místo, ujistěte se, že je skutečně zcela vysušený. Vložíte-li do klimatizace vlhký filtr, začnou blikat kontrolky OPERATION (červeně) a TIMER (zeleně) a funkce čištění vzduchu se zastaví.

Čištění jednotky sbírající prach

5. Instalujte jednotku.

(uvedený obrázek je pouze pro ilustraci a neobsahuje vstupní mřížku)



- Ujistěte se, že sběrač prachu je zcela suchý než jej vrátíte zpět do klimatizace.
- Po umístění sběrače prachu se ujistěte, že je zcela správně vložen na původní místo. Pokud není umístěn správně, začnou blikat kontrolky OPERATION (červeně) a TIMER (zeleně), čištění vzduchu nebude fungovat.

6. Umístěte vzduchový filtr.

- Řiďte se prosím instrukcemi na str. 19.

7. Zavřete vstupní mřížku (kryt)

Zaklapněte vstupní mřížku (kryt) na původní místo.

Prosím ujistěte se, že kryt je správně zavřený.



- Pokud po čištění sběrače prachu budou blikat kontrolky OPERATION a TIMER a nebude fungovat čištění vzduchu, ujistěte se, zda je vstupní mřížka (kryt) správně zavřená.
- Pokud je jednotka s filtry kompletně suchá, všechny její části jsou na správném místě a kontrolky stále blikají, kontaktujte autorizovaný servis.

POZOR !

- Vstupní mřížka musí být bezpečně instalována.

Jak instalovat nebo vyjmout čistící a dezodorační filtr

- 1. Vyjměte jednotku pro sbírání prachu**
 - Viz kroky 1 a 2 str. 20 – čištění jednotky pro sbírání prachu.
- 2. Instalujte nebo vyjměte čistící a dezodorační filtr**
 - 1) Otevřete kazetu na filtr uvnitř sběrače prachu.

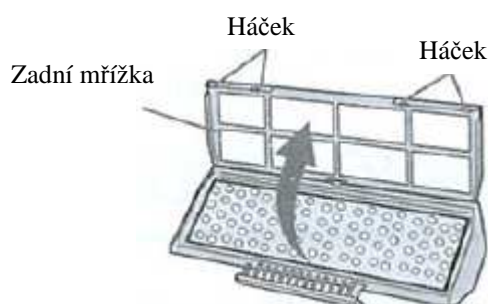

- 2) Vložte nebo vyjměte čistící a dezodorační filtr do (ze) sběrače prachu

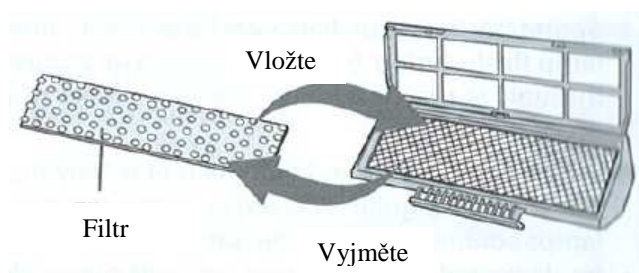

- Čistící a dezodorační filtr umístěte černým povrchem navrch.

- 3) Zavřete kazetu na filtr.

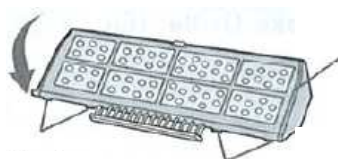

- Prosím ujistěte se, že kazeta na filtr je bezpečně uzavřená. Pokud tato kazeta není správně zavřená, mohl by filtr vypadnout.

3. Instalujte jednotku na sbírání prachu

Viz kroky 5,6 a 7 na str. 22.

Údržba čistícího a dezodoračního filtru

Údržbu filtru prosím provádějte pravidelně každých 6 měsíců.

1. Otevřete vstupní mřížku a vyjměte vzduchový filtr z pravé strany

- Viz krok 1 – čištění filtru str. 19.

2. Vyndejte čistící a dezodorační filtr

- Viz kroky 2 a 3 – čištění filtru str.20.

3. Vysoušení po praní

- 1) Filtr myjte ve vlažné nebo teplé vodě. Pokud je silně znečištěný, použijte prosím jemný prací prostředek.

Filtr nedrhňte, mohlo by dojít k jeho poškození a snížení účinnosti.

- 2) Vyláchněte pod tekoucí vodou.
- 3) Nechte jej volně uschnout na stinném místě.

4. Vložte čistící a dezodorační filtr

- Viz instrukce na str. 23 – jak instalovat nebo vyjmout čistící a dezodorační filtr.

5. Instalujte vzduchový filtr a zavřete vstupní mřížku.

- Viz čištění vzduchového filtru krok 3 na str. 19

Poznámka k čistícímu a dezodoračnímu filtru

- Prosím měňte tento filtr cca každé dva roky, aby byl čistící výkon jednotky maximální. (to stačí pouze v případě, že filtr čistíte každých 6 měsíců)

Pokud objednáváte nový filtr, ujistěte se, že objednáváte správný model (UTR-FA14)

- Používejte pouze filtru určené do tohoto modelu a typu klimatizace
- Filtry skladujte na suchém místě, nevystavujte jej příliš vysoké teplotě a vlhkosti. Po otevření je hned použijte.

LOKALIZACE ZÁVADY

POZOR !!

V případě závady (zápach pálení, atd.), okamžitě ukončete činnost, vypněte elektrický spínač nebo vypojte ze zásuvky a osobně to konzultujte s autorizovaným servisem. Pouhé vypnutí jednotky neodpojí plně jednotku od elektrické sítě. Vždy se ujistěte, že je vypnutý elektrický spínač nebo že je jednotka vypojena ze zásuvky a že je klimatizace kompletně bez proudu.

Než zavoláte servis zkontrolujte následující:

Symptom		Problém
Normální funkce	Nepracuje okamžitě	<ul style="list-style-type: none"> Po vypnutí jednotky a opětovném zapnutí nepracuje po dobu 3 minut kompresor, aby se předešlo fázování. Kdykoliv je elektrický spínač vypnutý a hned zapnutý, nebo je jednotka vypojena a hned zapojena do zásuvky, bude asi 3 minuty v provozu ochranný okruh, aby zabránil jednotce po tuto dobu v činnosti.
	Slyšíte hluk	<ul style="list-style-type: none"> Během provozu a okamžitě po zastavení jednotky můžete slyšet zvuk vody stékající v potrubí klimatizace. Zvuk můžete také slyšet 2-3 minuty po zapnutí jednotky (zvuk tekoucího chladiva). Během provozu můžete slyšet slabé skřípání. Je to důsledkem rozpínání a smršťování čelního panelu v důsledku změn teplot. Během topení můžete občas slyšet syčení. Je to způsobeno automatickým odtáváním.
	Zápach	<ul style="list-style-type: none"> Vnitřní jednotka může vydávat zápach. Je to důsledkem pachů v pokoji (nábytek, tabák), který byl klimatizací nasán.
	Vznik mlhy a páry	<ul style="list-style-type: none"> Během režimu chlazení nebo vysoušení může z vnitřní jednotky unikat mlha. Je to způsobeno náhlým ochlazením pokoje vzduchem vycházejícím z jednotky, které má za následek kondenzaci a mlžení. Během režimu topení se může zastavit ventilátor venkovní jednotky a může se objevit pára. Je to způsobeno automatickým odtáváním.
	Proud vzduchu je slabý či zastavuje	<ul style="list-style-type: none"> Po spuštění provozu topení je činnost ventilátoru dočasně velmi nízká, aby se stačily zahřát vnitřní součásti. Během topení, stoupne-li teplota nad teplotu nastavenou, venkovní jednotka se zastaví a ventilátor vnitřní jednotky se bude točit velmi pomalu. Budete-li chtít nadále zvyšovat teplotu pokoje, nastavte termostat na vyšší teplotu. Během provozu topení se dočasně zastaví provoz jednotky (7-15minut), když je v činnosti automatické odtávání. Během provozu odtávání bude blikat provozní kontrolka. Během provozu odtávání nebo když jednotka monitoruje teplotu v místnosti či v kontrolním provozu se ventilátor může točit velmi pomalu. Během režimu SUPER QUIET, bude ventilátor pracovat ve velmi nízké rychlosti. Během režimu AUTO bude ventilátor pracovat ve velmi nízké rychlosti.
	Z venkovní jednotky teče voda	<ul style="list-style-type: none"> Během topení může z venkovní jednotky důsledkem automatického odtávání vytékat voda.
Zelená kontrolka AIR	<ul style="list-style-type: none"> Zhruba po 400 hodinách provozu režimu čištění vzduchu AIR 	

	CLEAN začne pomalu blikat	CLEAN začne tato kontrolka pomalu blikat. Pokud to nastane, zastavte jednotku a vyčistěte vzduchový filtr jednotky na sbírání prachu.
	Zelená kontrolka AIR CLEAN začne rychle blikat	<ul style="list-style-type: none"> Zhruba po 500 hodinách provozu režimu čištění vzduchu AIR CLEAN začne tato kontrolka rychle blikat. Pokud to nastane, zastavte jednotku a vyčistěte vzduchový filtr jednotky na sbírání prachu.
Symptom		Problém
Ještě jednou zkontrolujte	Vůbec nepracuje	<ul style="list-style-type: none"> Nedošlo k výpadku proudu? Není vypnutý jistič nebo rozpojený elektrický spínač? Není v provozu časovač?
	Slabý výkon	<ul style="list-style-type: none"> Není zanesený filtr vzduchu? Není zablokována nasávací mřížka klimatizace nebo výstupní kanál? Je přizpůsobena nastavená teplota místnosti? Nejsou otevřená okna či dveře? V případě chlazení nesmí procházet do pokoje přímé sluneční záření (zatahněte záclony). V případě chlazení nejsou v místnosti zahřívající se přístroje, počítač či není v místnosti mnoho lidí?
	Klimatizace pracuje jinak, než je nastaveno na dálkovém ovládní	<ul style="list-style-type: none"> Jednotka je nastavena do režimu SUPER QUIET Nejsou vybité baterie v dálkovém ovládní? Nejsou baterie vloženy do dálkového ovládní špatně?

Pokud problém trvá po provedení této kontroly nebo pokud cítíte pálicí se kouř nebo pokud svítí kontrolka časovače (obr 3, ) , okamžitě klimatizaci vypněte, vypněte elektrický spínač (vypojte ze zásuvky) a spojte se s autorizovaným servisem.

PROVOZNÍ TYPY

Provoz a výkon

Topný výkon

- Klimatizace využívá tepelného čerpadla, které nasává teplo z venku a přivádí dovnitř. Bude-li produkováno nedostatečné množství tepla, doporučujeme používat klimatizaci ještě s jiným zdrojem vytápění.
- Klimatizace typu tepelných čerpadel využívá k vytápění celé místnosti recirkulaci teplého vzduchu.

Automatické odtávání řízené mikropočítačem *

Je-li venkovní teplota nízká a vlhkost vysoká, bude se na venkovní jednotce tvořit námraza, která snižuje efektivitu topení. Když k tomu dojde, klimatizace automaticky spustí cyklus odtávání (7 až 15 minut). Během provozu odtávání bude blikat (červeně) provozní kontrolka.

Automatický restart (AUTO Restart)

V případě přerušení dodávky elektrické energie

- Je-li přerušeno napájení klimatizace z důvodu výpadku elektřiny, klimatizace se po opětovném spuštění proudu automaticky restartuje do původního nastavení.
- Používání jiných elektrických přístrojů (elektrický strojek atd.) nebo bezdrátových radiových vysílačů v blízkosti klimatizace, může způsobit poruchy. Stane-li se tak, vypněte na okamžik elektrický spínač. Pak ho opět zapněte a dálkovým ovládním činnost obnovte.
- Jestliže je přerušeno napájení klimatizace z důvodu výpadku elektřiny během časovače, časovač bude anulován a klimatizace se zapne nebo vypne podle nového nastavení. V tomto případě bude kontrolka časovače blikat zeleně.

Rozmezí teploty a vlhkosti

	Režim chlazení	Režim vysoušení	Režim topení
Venkovní teplota	cca -10 až 43°C	cca -10 až 43°C	cca -15 až 24°C
Vnitřní teplota	cca 18 až 32°C	cca 18 až 32°C	cca 30 °C nebo mén ě

- Pokud je klimatizace používána v podmínkách vyšší teploty, než je zde uvedeno, může automatická ochrana okruhu přerušit provoz jednotky. Také pokud je klimatizace (v režimu chlazení a vysoušení) používána v podmínkách nižší teploty, než je zde uvedeno, může zamrznout výměník tepla a zapříčinit tak vytékání vody nebo jiné poruchy.
- Za žádných okolností nepoužívejte klimatizaci k jiným účelům, než je chlazení, topení, vysoušení nebo k cirkulaci vzduchu po místnosti.
- Pokud je jednotka po delší dobu používána v podmínkách s vyšší vlhkostí, na povrchu jednotky může kondenzovat voda a odkapávat na zem. (80% a víc).