

NÁVOD K OBSLUZE

Vnitřní nástěnná jednotka
multisplit INVERTER

ASF 7UiF-LA
ASF 9UiF-LA
ASF 12UiF-LA
ASF 14Ui3F
ASF 18Ui3F

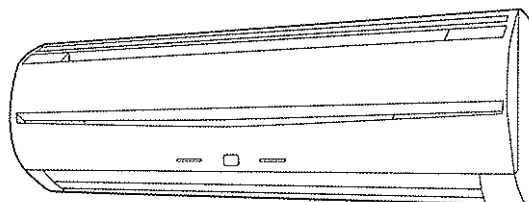

Uchovávejte tuto příručku pro další použití

1. Preventivní bezpečnostní opatření



NEBEZPEČÍ !

- Nepřistupujte k instalaci tohoto zařízení sami vlastními silami.
- Toto zařízení neobsahuje žádné části, které by opravoval uživatel vlastními silami. Ve věci oprav si vždy vyžádejte pomoc oprávněného servisního pracovníka.
- Při přemísťování zařízení si vyžádejte pomoc oprávněného servisního pracovníka pro odpojení a pro nainstalování jednotky.
- Nestůjte po dlouhou dobu v přímém proudu chladného vzduchu, abyste neprochladli.
- Nestrkejte prsty nebo předměty do výstupních otvorů nebo do vstupních mřížek.
- Klimatizační jednotku nespouštějte a nezastavujte pomocí zastrčení a vytažení zástrčky síťového napájecího kabelu.
- Dejte pozor, aby nedošlo k poškození síťového napájecího kabelu.
- V případě nesprávné funkce klimatizačního zařízení (zápach po spálenině, a tak dále) okamžitě zastavte činnost zařízení, odpojte zástrčku síťového napájecího kabelu, a vyžádejte si pomoc oprávněného servisního pracovníka.
- Pokud u zařízení dojde k poškození síťového napájecího kabelu, tak výměnu kabelu musí provést výhradně jen oprávněný servisní pracovník, protože se zde vyžaduje použití speciálních nástrojů a specifického typu kabelu.



VÝSTRAHA !

- V průběhu použití zařízení občas vyvětrejte.
- Proud vzduchu nezaměřujte přímo na otevřená topeniště nebo na topná zařízení.
- Na klimatizační zařízení nezavěšujte nebo nepokládejte jakékoliv předměty.
- Nezavěšujte jakékoliv předměty z vnitřní jednotky.
- Na horní část klimatizačního zařízení nestavte vázy s květinami nebo nádoby s vodou.
- Nevystavujte klimatizační zařízení přímému působení vody.
- Neobsluhujte klimatizační zařízení vlhkýma rukama.
- Netahejte za síťový napájecí kabel.
- Pokud nebudete jednotku po delší dobu používat, tak vypněte její napájení.
- Překontrolujte stav instalačního stanoviště z hlediska poškození.
- Do přímého směru proudu vzduchu neumísťujte zvířata nebo květiny.
- Nepijte vodu vypouštěnou z klimatizačního zařízení.
- Klimatizační zařízení nepoužívejte v aplikacích souvisejících se skladováním potravin, rostlin nebo zvířat, přesných výrobků nebo uměleckých děl.
- Při režimu topení se mohou přípojovací ventily ohřát; postupujte opatrně.
- Nevystavujte žebra radiátoru žádnému silnému tlaku.
- Klimatizační zařízení provozujte pouze při nainstalovaných vzduchových filtrech.
- Neomezujte nebo nezakrývejte vstupní mřížky a výstupní otvory.
- Ujistěte se, že veškeré elektrické zařízení je umístěné ve vzdálenosti nejméně jednoho metru od vnitřní a od vnější jednotky.
- Klimatizační zařízení neinstalujte v blízkosti otevřeného topeniště nebo jiného topného zařízení.
- Při instalaci vnitřní a vnější jednotky přijměte preventivní bezpečnostní opatření k ochraně proti přístupu dětí.
- V blízkosti klimatizačního zařízení nepoužívejte hořlavé plyny.

2. Charakteristické parametry a funkce

Invertor

Při rozběhu zařízení se používá velký výkon, aby se v místnosti rychle dosáhla požadovaná hodnota teploty. Potom jednotka automaticky přejde k nižšímu výkonu pro dosažení ekonomické a komfortní činnosti.

Činnost vysušování

Na základě stisknutí tlačítka „vysušování“ („COIL DRY“) na dálkovém ovladači se může vnitřní jednotka vysušit, aby se tak předešlo plesnivění a aby se omezilo množení bakterií.

Automatická změna režimu

Režim činnosti (chlazení, vysoušení, topení) se přepíná automaticky, aby se dosáhla nastavená hodnota teploty, a aby se teplota udržovala vždy na stálé hodnotě.

Programový časovač

Programový časovač vám umožňuje zařadit činnosti vypínání („OFF“) a zapínání („ON“) do jedné časové sekvence. Tato sekvence může obsahovat v době 24 hodin jeden přechod ze stavu „vypnuto“ do stavu „zapnuto“ nebo ze stavu „zapnuto“ do stavu „vypnuto“.

Časovač pro usínání

Pokud se při režimu topení stiskne tlačítko pro funkci „usínání“ („SLEEP“), tak se bude v době činnosti této funkce postupně snižovat cílová hodnota teploty na termostatu klimatizačního zařízení; pokud se bude funkce „usínání“ („SLEEP“) aktivovat při režimu chlazení, se bude v době činnosti této funkce cílová hodnota teploty na termostatu klimatizačního zařízení postupně zvyšovat. Po dosažení nastaveného času se jednotka automaticky vypne.

Bezdrátový dálkový ovladač

Bezdrátový dálkový ovladač slouží k pohodlnému ovládání činnosti klimatizačního zařízení.

Kyvný pohyb

Žaluzie pro usměrnění proudu vzduchu se automaticky kývají nahoru a dolů, takže se vzduch dostane do každého výklenku a koutku vaší místnosti.

Snímatelný otevírací panel

Otevírací panel vnitřní jednotky je možné sejmout pro snadné čištění a údržbu.

Filtr odolný proti plísním

Vzduchový filtr je ošetřený proti plísním, a to umožňuje jeho čistší používání a snadnější údržbu.

Super tichý provoz

Pokud se tlačítko ovládání ventilátoru nastaví do polohy „tichý provoz“ („QUIET“), tak jednotka přejde do režimu „super tichého provozu“, kdy se omezí průtok vzduchu ve vnitřní jednotce s cílem dosažení tišší činnosti zařízení.

Polyfenolový katechinový vzduchový filtr

Polyfenolový katechinový vzduchový filtr využívá statickou elektřinu pro vyčištění vzduchu od jemných částec, jako je kouř z tabáku a pylová zrnka, která jsou příliš malá, aby byla vidět.

Filtr obsahuje katechin, který velmi účinně působí proti různým bakteriím tím, že omezuje množení bakterií zachycených ve filtru.

Poznamenejme, že se při nainstalování vzduchového filtru snižuje vytvářený proud vzduchu a to má za následek i mírné snížení výkonnosti klimatizačního zařízení.

Deodorační vzduchový filtr se zápornými ionty

Tento filtr obsahuje vysoce jemné keramické částičky, které dokáží vytvářet záporné ionty deodorační účinek a mohou pohlcovat a zmírňovat nezvyklé pachy v domácnosti.

3. Části a součásti zařízení

obrázek 1
Fig. 1

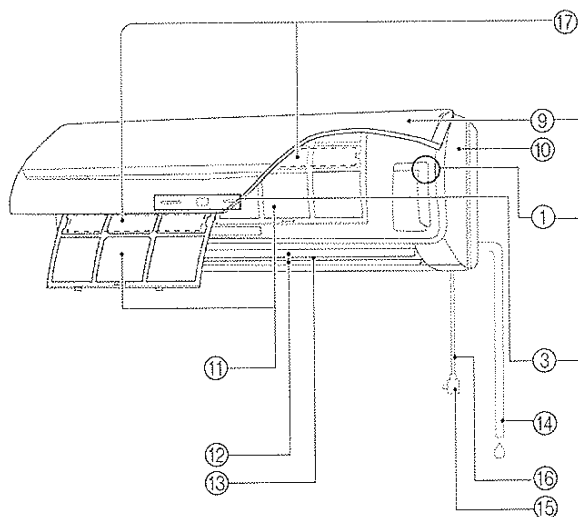

Fig. 5
obrázek 5

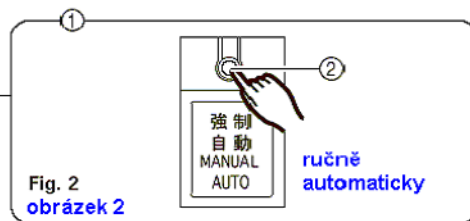
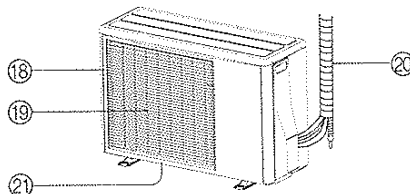

Fig. 2
obrázek 2

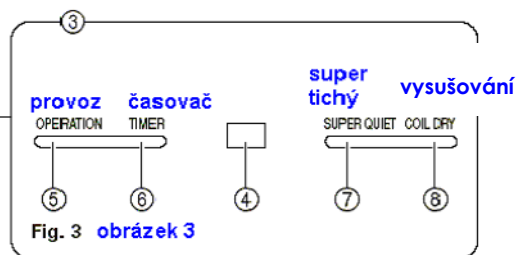

Fig. 3
obrázek 3

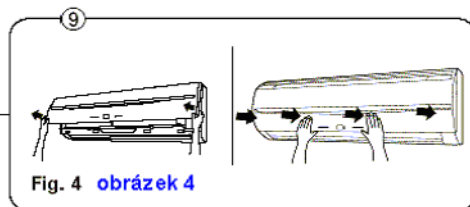
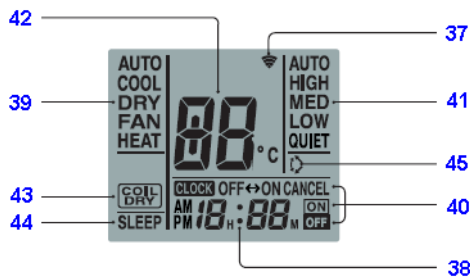
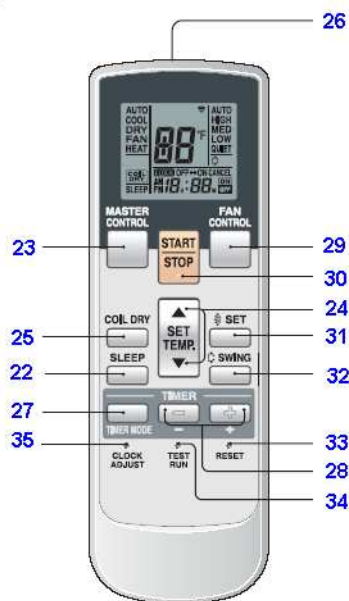

Fig. 4
obrázek 4

Obrázek 6 :



Obrázek 7 :

Pro lepší objasnění jsou v připojeném obrázku znázorněny všechny možné indikace; v aktuálním provozu se ovšem zobrazují jenom ty indikace, které patří k dané činnosti.

Obrázek 1 : Vnitřní jednotka

1 Provozní ovládací panel (obrázek 2)

2 Tlačítko pro ruční provoz / automatický provoz („MANUAL / AUTO“)

- Pokud tlačítko pro ruční provoz / automatický provoz („MANUAL / AUTO“) přidržíte stisknuté po dobu přesahující 10 sekund, tak se zahájí zesílené chlazení.
- Zesílené chlazení se používá v době instalace. Použití této funkce je určeno výhradně jen pro oprávněného servisního pracovníka.
- Pokud se jakýmkoliv způsobem zahájí zesílené chlazení, tak pro ukončení této činnosti stiskněte tlačítko „rozběh / zastavení“ („START / STOP“).

3 Indikátor (obrázek 3)

4 Přijímač signálu dálkového ovladače

5 Indikační kontrolka pro provoz zařízení („OPERATION“) (červená)

6 Indikační kontrolka pro časovač („TIMER“) (zelená)

- Pokud indikační kontrolka pro časovač při činnosti časovače bliká, tak to znamená, že došlo k chybě v nastavení časovače (viz k tomu stránku 15 : „Automatický nový rozběh“).

7 Indikační kontrolka pro „super tichý provoz“ („QUIET“) (zelená)

8 Indikační kontrolka pro „vysušování“ („COIL DRY“) (oranžová)

9 Vstupní mřížka (obrázek 4)

10 Čelní panel

11 Vzduchový filtr

12 Žaluzie pro směrování proudu vzduchu

13 Žaluzie pro pravou - levou stranu (za žaluziemi pro směrování proudu vzduchu)

14 Odtoková hadice

15 Zástrčka síťového napájecího kabelu

16 Síťový napájecí kabel

17 Vzduchový čisticí filtr

Obrázek 5 : Vnější jednotka

18 Vstupní brána

19 Výstupní brána

20 Trubková sestava

21 Odtoková přípojka (na spodní straně)

Obrázek 6 : Dálkový ovladač

22 Tlačítko pro „usínání“ („SLEEP“)

23 Hlavní ovládací tlačítko („MASTER CONTROL“)

24 Tlačítko pro nastavení teploty („SET TEMP“), ▲ / ▼

25 Tlačítko pro režim „vysušování“ („COIL DRY“)

26 Signál vysílače

27 Tlačítko režimu časovače

28 Tlačítko pro nastavení hodnoty časovače, ⊕ / ⊖

29 Tlačítko pro ovládání ventilátoru.

30 Tlačítko pro „rozběh / zastavení“ („START / STOP“)

31 Tlačítko pro nastavení („SET“)

32 Tlačítko pro kyvný pohyb („SWING“)

33 Tlačítko pro uvedení do výchozího stavu („RESET“).

34 Tlačítko pro aktivaci testu :

- Toto tlačítko se používá při instalaci klimatizačního zařízení a nemá se používat při běžných provozních podmínkách, protože by to způsobovalo nesprávnou funkci termostatu klimatizačního zařízení.
- Pokud se toto tlačítko stiskne v průběhu normálního provozu, tak jednotka přejde do testovacího režimu současně začnou blikat indikační kontrolka provozu vnitřní jednotky a indikační kontrolka časovače.
- K zastavení režimu testovací činnosti stiskněte tlačítko „rozběh / zastavení“ („START / STOP“) pro zastavení chodu klimatizačního zařízení.

35 Tlačítko pro nastavení hodin („COCK ADJUST“)

36 Displej dálkového ovladače (obrázek 7)

37 Indikátor vysílání

38 Zobrazení údaje hodin

39 Zobrazení provozního režimu

40 Zobrazení režimu časovače

41 Zobrazení rychlosti ventilátoru

42 Zobrazení cílové hodnoty teploty

43 Zobrazení režimu „vysušování“ („COIL DRY“)

44 Zobrazení režimu „usínání“ („SLEEP“)

45 Zobrazení režimu „kyvání“ („SWING“)

4. Před spuštěním jednotky



VÝSTRAHA !

- Dejte pozor na děti, aby nedopatřením nespolkly baterie.
- Pokud po delší dobu nebudete dálkový ovladač používat, tak z něj vyjměte baterie, aby zde nedošlo k jejich vytečení a k poškození jednotky.
- Pokud se dostane vyteklá kapalina z baterie do styku s vaší pokožkou, dojde k zasažení očí nebo úst, tak postižené místo neprodleně vymyjte velkým množstvím vody a vyžádejte si zdravotnickou pomoc.
- Vybité baterie je potřeba neprodleně vyjmout a patřičným způsobem je zlikvidovat - předat je sběrně baterií nebo pověřené organizaci.
- Suché baterie se nepokoušejte znovu nabíjet.
- Nikdy nedávejte k sobě nové a použité baterie, nebo baterie rozdílných typů.
- Baterie mají při normálních podmínkách použití vydržet asi jeden rok. Pokud se dosah dálkového ovladače zřetelně zmenšil, tak baterie vyměňte a pomocí hrotu propisovačky nebo jiným vhodným předmětem stiskněte tlačítko pro uvedení ovladače do výchozího stavu („RESET“).

Připojení na napájení

1 Připojte zástrčku do napájecí sítě (obrázek 1 pozice 15). V případě přímého napojení na elektrickou napájecí síť zapněte elektrický jistič.

Vložení baterií (R03/LR03, 2kusy)

1 Pro otevření bateriového prostoru stiskněte víčko a posuňte je dozadu.

Posouvejte ve směru šipky při současném stisknutí místa označeného značkou .

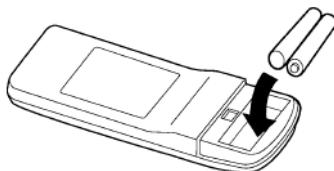

2 Vložte baterie.

Dejte při vkládání baterií pozor na jejich správnou polaritu (\oplus/\ominus).

3 Uzavřete víčko prostoru baterií.

Nastavení aktuálního času

1 Stiskněte tlačítko „nastavení hodin“ („CLOCK ADJUST“) (obrázek 6, pozice 35).

Pro stisknutí tlačítka použijte hrot propisovačky nebo jiný malý předmět.

2 Pro nastavení hodin na aktuální čas použijte tlačítka, určená pro nastavení časovače (\oplus / \ominus) (obrázek 6 pozice 28).

Tlačítko „ \oplus “ : slouží pro posunutí údaje hodin dopředu.

Tlačítko „ \ominus “ : slouží pro posunutí hodin v opačném směru.

(Při každém stisknutí tlačítek se čas posune dopředu / dozadu o jednu minutu; při přidržení stlačených tlačítek se bude čas měnit rychle po desetiminutových krocích.)

3 Stiskněte ještě jednou tlačítko pro „nastavení hodin“ („CLOCK ADJUST“) (obrázek 6 pozice 35).

Tím se dokončí nastavení aktuálního času a hodiny se rozeběhnou.

Pokyny k použití dálkového ovladače

- Aby dálkový ovladač pracoval správně, tak se musí zaměřit na přijímač signálu (obrázek 1 pozice 4).
- Provozní dosah dálkového ovladače je asi 7 metrů.
- Pokud klimatizační zařízení správně přijme signál dálkového ovladače, tak se ozve tón bzučáku.
- Pokud se tón bzučáku neozve, tak stiskněte tlačítko dálkového ovladače ještě jednou.

Držák dálkového ovladače

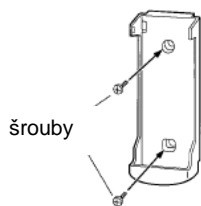

1) montáž držáku

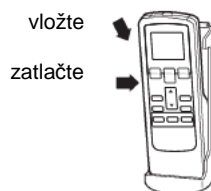

2) nasazení dálkového ovladače



3) vyjmutí dálkového ovladače
(při jeho použití v ruce)

5. Provoz

Pokyny k volbě režimu činnosti

1 Stiskněte tlačítko pro „rozběh / zastavení“ („START / STOP“) (obrázek 6 pozice 30).

Rozsvítí se indikační kontrolka (červená) („OPERATION“) pro činnost vnitřní jednotky (obrázek 3 pozice 5).
Klimatizační zařízení se uvede do chodu.

2 Pro volbu požadovaného provozního režimu stiskněte „hlavní ovládací tlačítko“ („MASTER CONTROL“) (obrázek 5 pozice 23).

Při každém stisknutí tohoto tlačítka se provozní režim bude cyklicky přepínat podle následujícího schématu :

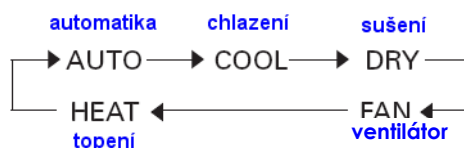

Po uplynutí tří sekund se obnoví celé zobrazení displeje.

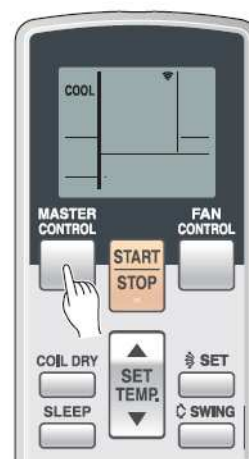

příklad : nastavení do režimu „chlazení“

Pokyny k nastavení termostatu

Stiskněte tlačítko „nastavení teploty“ („SET TEMP“) (obrázek 6 pozice 24).

Tlačítko „▲“ : stiskněte pro nastavení vyšší hodnoty na termostatu.

Tlačítko „▼“ : stiskněte pro nastavení nižší hodnoty na termostatu.

Rozsah pro nastavení termostatu :

automatika 18°C až 30°C
topení 16°C až 30°C
chlazení / vysoušení 18°C až 30°C

Termostat se nemůže používat pro nastavení teploty v místnosti v případě provozního režimu „ventilátor“ („FAN“), (teplota se nebude zobrazovat na displeji dálkového ovladače).

Po uplynutí tří sekund se obnoví celé zobrazení displeje.

Nastavení termostatu se nemůže považovat za standardní hodnotu a může se od aktuální teploty v místnosti poněkud odlišovat.



příklad : při nastavení na hodnotu 26°C

Pokyny k nastavení rychlosti otáčení ventilátoru

Stiskněte tlačítko „ovládání ventilátoru“ („FAN CONTROL“) (obrázek 6 pozice 29).

Při každém stisknutí tohoto tlačítka se rychlost otáčení ventilátoru bude cyklicky měnit podle následujícího schématu :

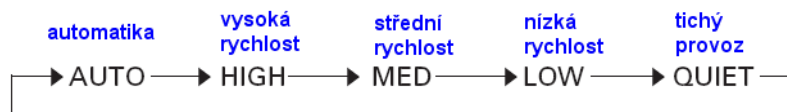

Po uplynutí tří sekund se obnoví celé zobrazení displeje.

V případě nastavení polohy „automatika“ („AUTO“):

Topení : ventilátor má takovou rychlost, která je optimální pro oběh ohřátého vzduchu.

Ventilátor ovšem bude pracovat s velmi malou rychlostí, pokud je nízká teplota vzduchu, který vystupuje z vnitřní jednotky.

Chlazení : jakmile teplota v místnosti dosáhne k hodnotě nastavení termostatu, tak se rychlost ventilátoru sníží.

Ventilátor : ventilátor je v chodu s nízkou rychlostí.

Ventilátor bude v chodu s velmi malou rychlostí v průběhu monitorovací činnosti a při začátku režimu topení.

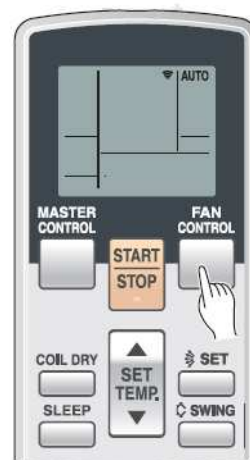

příklad : při nastavení do polohy „automatika“

Provoz v „super tichém režimu“ („QUIET“)

Zahájení provozu v „super tichém režimu“ („QUIET“). Proud vzduchu ve vnitřní jednotce se omezí v zájmu snížení hlučnosti.

- Provoz v „super tichém režimu“ („QUIET“) se nemůže používat spolu s režimem vysoušení. (Totéž platí, pokud se režim vysoušení navolí při automatickém provozním režimu.)
- V průběhu super tichého režimu se poněkud omezí výkon topení a chlazení. Pokud se místnost při použití „super tichého režimu“ neohřívá / nechladí, tak prosím nastavte rychlost ventilátoru klimatizačního zařízení.

Pokyny k zastavení provozu

Stiskněte tlačítko pro „rozběh / zastavení“ („START / STOP“) (obrázek 6 pozice 30).

Indikační kontrolka (červená) pro provoz („OPERATION“) (obrázek 3 pozice 5) zhasne.

O provozu s automatickou změnou „AUTO CHANGEOVER“

Automatika :

- Při prvním navolení provozu s automatickou změnou „AUTO CHANGEOVER“ bude ventilátor v chodu s velmi malou rychlostí po dobu asi jedné minuty, a během této doby jednotka zjistí podmínky v místnosti a zvolí příslušný provozní režim.
Pokud je rozdíl mezi nastavenou hodnotou termostatu a aktuální teplotou v místnosti větší než +2°C, tak jednotka přejde k činnosti chlazení nebo vysoušení.
Pokud je rozdíl mezi nastavenou hodnotou termostatu a aktuální teplotou v místnosti \pm 2°C, jednotka bude v režimu Monitorování.
Pokud je rozdíl mezi nastavenou hodnotou termostatu a aktuální teplotou v místnosti větší než -2°C, tak jednotka přejde k činnosti topení.
- Pokud klimatizační zařízení stanovilo teplotu ve vaší místnosti na hodnotu blízkou nastavení termostatu, tak jednotka zahájí monitorovací činnost. V režimu monitorovací činnosti režim bude ventilátor v chodu s velmi malou rychlostí. Pokud se teplota v místnosti následně změní, tak klimatizační zařízení navolí příslušný typ činnosti (topení, chlazení) pro změnu teploty k hodnotě nastavené na termostatu. (Teplota pro monitorovací činnost je v rozmezí +/-2°C od nastavené hodnoty na termostatu.)
- Pokud vám režim automaticky nastavený klimatizačním zařízením nevyhovuje, tak zvolte požadovaný typ činnosti (topení, chlazení, vysoušení, ventilátor).

O provozních režimech

Topení (HEAT) :

- Používá se pro zvýšení teploty ve vaší místnosti.
- Pokud je zvolený režim topení, tak bude ventilátor v chodu s velmi malou rychlostí po dobu 3 až 5 minut, a potom přejde k navolené hodnotě rychlosti ventilátoru. Tato doba je určena pro rozehrání vnitřní jednotky před zahájením plného provozu.
- Pokud je teplota v místnosti velmi nízká, tak se může na vnější jednotce tvořit námraza a může se tak snižovat výkon vnější jednotky. K omezení této námrazy jednotka čas od času vstoupí do odmrazovacího cyklu. V průběhu činnosti automatického odmrazování bude blikat indikační kontrolka „provoz“ („OPERATION“) (obrázek 3 pozice 5) a činnost topení se přeruší.

Chlazení (COOL):

- Tento režim slouží k ochlazení vaší místnosti.

Vysoušení (DRY):

- Tento režim poskytuje jemné chlazení spolu se snížením vlhkosti ve vaší místnosti.
- V průběhu režimu vysoušení není možné v místnosti topit.
- V průběhu režimu vysoušení bude jednotka v chodu s malou rychlostí, aby se nastavila vlhkost v místnosti, a ventilátor vnitřní jednotky se může čas od času zastavit. Ventilátor rovněž může při nastavování vlhkosti v místnosti pracovat s malou rychlostí.
- Při navolení režimu vysoušení není možné změnit rychlost ventilátoru ručním nastavením.

Ventilátor (FAN) :

- Slouží k zajištění cirkulace vzduchu uvnitř vaší místnosti.

V průběhu režimu topení :

Termostat je nastavený na teplotu vyšší, než je stávající teplota v místnosti. Režim topení nebude aktivní tehdy, pokud je termostat nastavený na nižší hodnotu, než je aktuální teplota v místnosti.

V průběhu režimu chlazení / vysoušení :

Termostat je nastavený na teplotu nižší, než je stávající teplota v místnosti. Režimy chlazení a vysoušení nebudou aktivní tehdy, pokud je termostat nastavený na vyšší hodnotu, než je aktuální teplota v místnosti (v režimu chlazení bude v chodu pouze ventilátor).

V průběhu režimu ventilátor :

Při tomto režimu nemůžete klimatizační jednotku používat pro ohřívání a chlazení vaší místnosti.

6. Činnost časovače

Před použitím funkcí časovače se ujistěte, že je v dálkovém ovladači nastavený správný aktuální čas (viz strana 8).

Použití časovače pro zapnutí nebo vypnutí

1 Stiskněte tlačítko pro „rozběh / zastavení“ („START / STOP“) (obrázek 6 pozice 30), (pokud je jednotka již v provozu, tak pokračujte v činnosti podle bodu 2).

Rozsvítí se indikační kontrolka (červená) pro činnost vnitřní jednotky („OPERATION“) (obrázek 3 pozice 5).

2 Stiskněte tlačítko pro nastavení časovače („TIMER SET“) (obrázek 5 pozice 27) pro navolení požadovaného času pro vypnutí nebo pro zapnutí.

Při každém stisknutí tlačítka se bude funkce časovače cyklicky měnit podle následujícího schématu :

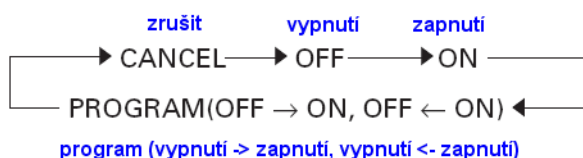

Rozsvítí se zelená indikační kontrolka časovače vnitřní jednotky („TIMER“) (obrázek 3 pozice 6).

3 Použijte tlačítka pro nastavení časovače „TIMER SET“ (obrázek 6 pozice 28) k nastavení požadovaného času pro vypnutí nebo pro zapnutí.

Čas se nastavuje při blikání časového údaje na displeji (blikání bude pokračovat asi pět sekund).

Tlačítko „+“ : stiskněte pro změnu času směrem dopředu.

Tlačítko „-“ : stiskněte pro změnu času v opačném směru.

Po pěti sekundách se obnoví celé zobrazení displeje.

Pro zrušení činnosti časovače

Pro volbu „zrušení“ („CANCEL“) činnosti časovače použijte tlačítko pro nastavení režimu časovače („TIMER MODE“). Klimatizační zařízení se vrátí do normálního způsobu činnosti.

Pro změnu nastavení časovače

Postupujte podle kroků 2 a 3.

Pro zastavení činnosti klimatizačního zařízení při provozu časovače

Stiskněte tlačítko pro „rozběh / zastavení“ („START / STOP“).

Pro změnu provozních podmínek

Pokud chcete změnit provozní podmínky (režim, rychlost ventilátoru, nastavení termostatu, režim „super tichého provozu“) po provedeném nastavení časovače, tak vyčkejte na obnovené zobrazení celého displeje, a potom stiskněte příslušná tlačítka pro požadovanou změnu provozních podmínek.

Pokyny pro použití programového časovače

1 Stiskněte tlačítko pro „rozběh / zastavení“ („START / STOP“) (obrázek 6 pozice 30) , (pokud je jednotka již v provozu, tak pokračujte v činnosti podle bodu 2).

Rozsvítí se indikační kontrolka (červená) pro činnost vnitřní jednotky („OPERATION“) (obrázek 3 pozice 5).

2 Nastavení požadovaných časových údajů pro časovač vypnutí a časovač zapnutí.

Podívejte se do odstavce „Použití časovače pro zapnutí nebo vypnutí“ na pokyny pro nastavení požadovaných režimů a časů.

Po uplynutí tří sekund se obnoví celé zobrazení displeje.

Rozsvítí se indikační kontrolka (zelená) pro časovač vnitřní jednotky („TIMER“) (obrázek 3 pozice 5).

3 Stiskněte tlačítko pro režim časovače („TIMER MODE“) (obrázek 6 pozice 27) pro navolení programu činnosti časovače (zobrazí se údaj „vypnuto“ -> „zapnuto“ nebo „vypnuto“ <- „zapnuto“).

Displej bude střídavě zobrazovat údaje „časovač vypnutí“ a „časovač zapnutí“, potom přejde k zobrazení pro nastavení času k první činnosti v pořadí.

- Programový časovač zahájí činnost. (Pokud byla navolena v prvním pořadí činnost časovače zapnutí, tak se provoz jednotky v tomto bodě zastaví.)

Po pěti sekundách se obnoví celé zobrazení displeje.

Pro zrušení činnosti časovače

Pro volbu „zrušení“ („CANCEL“) činnosti časovače použijte tlačítko pro nastavení režimu časovače („TIMER MODE“). Klimatizační zařízení se vrátí do normálního způsobu činnosti.

Pro změnu nastavení časovače

- 1) Postupujte podle pokynů uvedených v odstavci „Použití časovače pro zapnutí nebo vypnutí“ k navolení těch parametrů nastavení časovače, které chcete změnit.
- 2) Stiskněte tlačítko pro režim časovače („TIMER MODE“) k navolení položek („vypnuto“ -> „zapnuto“ nebo „vypnuto“ <- „zapnuto“).

Pro zastavení činnosti klimatizačního zařízení při provozu časovače

Stiskněte tlačítko pro „rozběh / zastavení“ („START / STOP“).

Pro změnu provozních podmínek

Pokud chcete změnit provozní podmínky (režim, rychlost ventilátoru, nastavení termostatu, režim „super tichého provozu“) po provedeném nastavení časovače, tak vyčkejte na obnovené zobrazení celého displeje, a potom stiskněte příslušná tlačítka pro požadovanou změnu provozních podmínek.

O programovém časovači

- Programový časovač vám umožňuje spojení činností časovače pro vypnutí a časovače pro zapnutí do jedné sekvence. Tato sekvence může v rámci periody 24 hodin obsahovat jeden přechod z polohy časovače pro vypnutí do polohy časovače pro zapnutí, nebo z polohy časovače pro zapnutí do polohy časovače pro vypnutí.
- První funkce časovače určená k provedení bude ta funkce, která je nastavená jako nejbližší ke stávajícímu času. Pořadí činností je znázorněné na dálkovém ovladači pomocí šipky („vypnuto“ -> „zapnuto“ nebo „vypnuto“ <- „zapnuto“).

Jeden příklad pro programový časovač může představovat automatické vypnutí klimatizačního zařízení (časovač pro vypnutí) po vašem uložení ke spánku, a potom provedení automatického rozběhu zařízení (časovač pro zapnutí) ráno před vaším vstáváním.

7. Činnost časovače pro „usínání“ („SLEEP“)

Narozdíl od ostatních funkcí časovače se funkce časovače pro „usínání“ („SLEEP“) používá k nastavení délky časového úseku do okamžiku zastavení klimatizačního zařízení.

Pokyny k použití časovače pro „usínání“ („SLEEP“)

Když je klimatizační zařízení v provozu nebo je zastavené, tak stiskněte tlačítko pro funkci „usínání“ („SLEEP“) (obrázek 6 pozice 22).

Rozsvítí se indikační kontrolka (červená) pro provoz vnitřní jednotky (obrázek 6 pozice 5) a indikační kontrolka (zelená) pro časovač („TIMER“) (obrázek 3 pozice 6).

Pro zrušení činnosti časovače
Pro volbu „zrušení“ („CANCEL“) činnosti časovače použijte tlačítko pro nastavení režimu časovače („TIMER MODE“). Klimatizační zařízení se vrátí do normálního způsobu činnosti.

Pro zastavení činnosti klimatizačního zařízení při provozu časovače
Stiskněte tlačítko pro „rozběh / zastavení“ („START / STOP“).

Pro změnu nastavení časovače

Znovu stiskněte tlačítko pro „usínání“ („SLEEP“) (obrázek 6 pozice 22) a čas nastavte pomocí tlačítek pro nastavení časovače (+ \ -) (obrázek 6 pozice 28).

Čas se nastavuje při blikání časového údaje na displeji (blikání bude pokračovat asi pět sekund).

Tlačítko „+“ : stiskněte pro změnu času směrem dopředu.

Tlačítko „-“ : stiskněte pro změnu času v opačném směru.

Po pěti sekundách se obnoví celé zobrazení displeje.

K funkci časovače pro „usínání“ („SLEEP“)

Aby se předešlo nadměrnému topení nebo chlazení v době spánku, tak funkce časovače pro „usínání“ („SLEEP“) automaticky upravuje nastavení termostatu v souladu s nastaveným časem. Jakmile dojde k uplynutí nastaveného času, tak se klimatizační zařízení úplně zastaví.

V průběhu topení :

Při nastavení časovače pro „usínání“ („SLEEP“) se hodnota nastavení termostatu každých třicet minut automaticky snižuje o 1°C. Po snížení hodnoty nastavení termostatu o celkem 4°C se dále hodnota nastavení termostatu udržuje až do uplynutí zvoleného časového intervalu, ve kterém se klimatizační zařízení automaticky vypne.

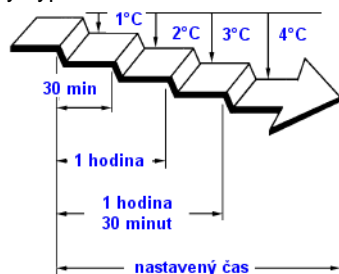

nastavení časovače pro „usínání“ („SLEEP“)

V průběhu chlazení / vysoušení :

Při nastavení časovače pro „usínání“ („SLEEP“) se hodnota nastavení termostatu každých šedesát minut automaticky zvyšuje o 1°C. Po zvýšení hodnoty nastavení termostatu o celkem 4°C se hodnota nastavení termostatu udržuje až do uplynutí zvoleného časového intervalu, ve kterém se klimatizační zařízení automaticky vypne.

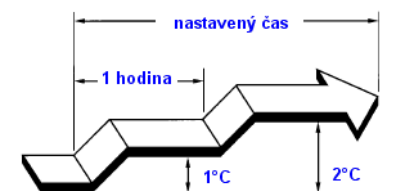

nastavení časovače pro „usínání“ („SLEEP“)

8. Nastavení směru cirkulace vzduchu

Svislý směr proudu vzduchu (nahoru - dolů) se nastavuje tisknutím tlačítka „nastavení“ („SET“) na dálkovém ovladači. Vodorovný směr proudu vzduchu (vpravo - vlevo) se nastavuje ručně, pohybem žaluzií pro nastavení směru proudu vzduchu.

Při vodorovném nastavování směru proudu vzduchu uveďte klimatizační zařízení do chodu a ujistěte se, že jsou zastavené žaluzie pro svislé nastavování směru vzduchu.

Nastavení svislého směru proudu vzduchu

Stiskněte tlačítko pro „nastavení“ („SET“) (obrázek 6 pozice 31).

Při každém stisknutí tohoto tlačítka se směr proudu vzduchu bude cyklicky měnit podle následujícího schématu :

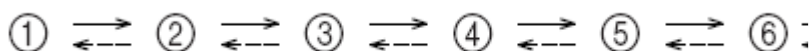

Typy nastavení směru proudu vzduchu :

1,2,3 : V průběhu režimů chlazení / vysoušení.

4,5,6,7 : V průběhu režimu topení.

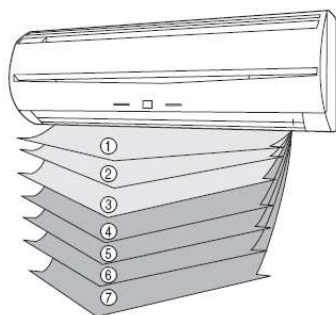

Zobrazení na displeji dálkového ovladače se nebude měnit.

- Nastavení směru proudu vzduchu používejte v rámci výše uvedených rozsahů.
- Svislý směr proudu vzduchu se nastavuje automaticky podle výše uvedeného znázornění v závislosti na zvolené činnosti :
v průběhu režimů chlazení / vysoušení: vodorovný proud v pozici 1
v průběhu režimu topení : proud směrem dolů v pozici 7
- V průběhu automatického režimu činnosti bude v první minutě po zahájení činnosti zařízení tok vzduchu ve vodorovné pozici 1 a v této době není možné jeho směr nastavovat.



NEBEZPEČÍ !

- Nikdy nevkládejte prsty nebo cizí objekty dovnitř do výstupních otvorů, protože vnitřní ventilátor se otáčí velmi rychle a mohl by vám způsobit zranění.
- Pro nastavení žaluzií pro svislý směr proudu vzduchu vždy použijte na dálkovém ovladači tlačítko „nastavení“ („SET“). Pokus o ruční změnu polohy žaluzií může mít za následek nesprávnou činnost zařízení. V takovém případě zastavte chod zařízení a znovu zařízení rozeběhněte. Žaluzie by měly znovu začít správně fungovat.
- V průběhu použití režimů chlazení a vysoušení nenastavujte žaluzie pro směřování proudu vzduchu po delší dobu do rozsahu pro topení (pozice 4 - 7) protože by mohlo dojít ke srážení vodních par v blízkosti výstupních žaluzií a mohly by z klimatizačního zařízení vycházet kapky. Pokud v průběhu použití režimů chlazení a vysoušení zůstanou žaluzie pro směřování proudu vzduchu v rozsahu pro topení po dobu delší než 30 minut, tak se automaticky vrátí do polohy 3.
- Při použití zařízení v místnosti s dětmi, mládeží, staršími nebo nemocnými osobami je potřeba při nastavování směru proudu vzduchu a teploty v místnosti postupovat starostlivě.

Nastavení směru proudu vzduchu vpravo - vlevo

Nastavení žaluzií vpravo - vlevo.

- Změňte polohu žaluzií pro nastavení směru proudu vzduchu podle vašich požadavků.

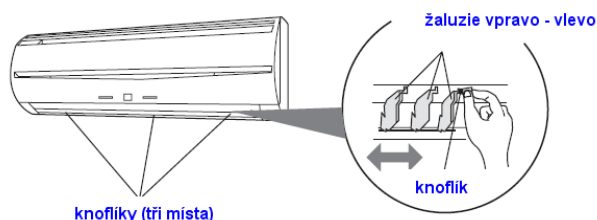

NEBEZPEČÍ !

- Při nastavování žaluzií ve směru vlevo - vpravo je nezbytné před začátkem nastavování nejdříve zastavit chod klimatizačního zařízení a ujistit se, že je zařízení zcela v klidu.

9. Kývání

Před uskutečňováním této činnosti uveďte klimatizační zařízení do provozu.

Pro navolení kývání žaluzií („SWING“)

Stiskněte tlačítko pro kývání („SWING“) (obrázek 6 32).

Zobrazí se symbol „kývání“ („SWING“) (obrázek 7 pozice 45).

V tomto režimu se budou žaluzie pro směřování proudu vzduchu automaticky kývat pro vedení proudu vzduchu ve směrech nahoru a dolů.

Pro zastavení kývání žaluzií („SWING“)

Znovu stiskněte tlačítko pro kývání („SWING“) (obrázek 6 32).

Symbol „kývání“ („SWING“) (obrázek 7 pozice 45) pohasne.

Směr toku vzduchu se vrátí do polohy, nastavené před zahájením kývání.

O činnosti kývání

V průběhu režimu chlazení / vysoušení : kývání se uskutečňuje mezi polohami 1 a 3.

V průběhu režimu topení : kývání se uskutečňuje mezi polohami 3 a 7.

- Činnost kývání se může dočasně zastavit, pokud není ventilátor klimatizačního zařízení v provozu nebo pokud je v chodu při velmi nízkých rychlostech.

10. Činnost „vysušování“ („COIL DRY“)

Vnitřní jednotka se může vysušovat pomocí stisknutí tlačítka „vysušování“ („COIL DRY“) na dálkovém ovladači, aby se tak předcházelo nebezpečí plesnivění a aby se omezilo množení bakterií.

Činnost „vysušování“ („COIL DRY“) bude v provozu po dobu 20 minut po stisknutí tlačítka „vysušování“ („COIL DRY“) a potom se automaticky zastaví.

Pro navolení činnosti „vysušování“ („COIL DRY“)

V průběhu provozu nebo při jeho zastavení stiskněte tlačítko „vysušování“ („COIL DRY“) (obrázek 6 pozice 25).

Zobrazí se symbol „vysušování“ („COIL DRY“) (obrázek 7 pozice 43). Symbol potom po 20 minutách pohasne.

Pro zastavení činnosti „vysušování“ („COIL DRY“)

V průběhu „vysušování“ („COIL DRY“) stiskněte tlačítko pro „rozběh / zastavení“ („START / STOP“) (obrázek 6 pozice 30).

Symbol „vysušování“ („COIL DRY“) (obrázek 7 pozice 43) pohasne. Potom se činnost zastaví.

O činnosti „vysušování“ („COIL DRY“)

- Dalším stisknutím tlačítka „vysušování“ („COIL DRY“) v průběhu činnosti „vysušování“ („COIL DRY“) je možné činnost „vysušování“ („COIL DRY“) uvést do výchozího stavu („RESET“).
- Činnost „vysušování“ („COIL DRY“) nemůže odstranit existující plísňe nebo bakterie, ani nemá sterilizační účinek.

11. Ručně ovládaná automatická činnost

Ručně ovládaná automatická činnost („MANUAL AUTO“) se používá v tom případě, že se ztratil dálkový ovladač nebo není z nějakého důvodu k dispozici.

Jak se používají ovládací prvky na hlavní jednotce

Stiskněte na ovládacím panelu hlavní jednotky tlačítko pro ručně ovládanou automatickou činnost („MANUAL AUTO“) (obrázek 2 pozice 2).

Pro zastavení činnosti stiskněte tlačítko pro ručně ovládanou automatickou činnost („MANUAL AUTO“) (obrázek 2 pozice 2) ještě jednou.
(Ovládací prvky jsou umístěné uvnitř otevíracího panelu)

- Když se klimatizační zařízení ovládá pomocí ovládacích prvků na hlavní jednotce, tak bude pracovat stejně jako při navolení automatického režimu („AUTO“) na dálkovém ovladači (viz strana 6).
- Rychlost otáčení ventilátoru je nastavená na automatický režim („AUTO“) a nastavení termostatu bude standardní (24°C).

12. Čištění a údržba



VÝSTRAHA !

- Před čištěním klimatizačního zařízení se ujistěte, že je zařízení vypnuté, a odpojte síťový napájecí kabel.
- Ujistěte se, že je vstupní mřížka (obrázek 1 pozice 9) bezpečně nainstalovaná.
- Při vyjmutí a při výměně vzduchových filtrů dávejte pozor, abyste se nedotkli tepelného výměníku, protože zde by mohlo dojít k vašemu zranění.

Čištění vstupní mřížky

1. Vyjměte vstupní mřížku

1 Umístěte vaše prsty pod oba dolní konce panelu mřížky a posuňte ji dopředu. Pokud by se mřížka chtěla částečně zaseknout ve svém pohybu, tak pro vyjmutí mřížky pokračujte se zdviháním nahoru.

2 Vytáhněte nahoru střední úchyt a otevřete vstupní mřížku až do vodorovné polohy.

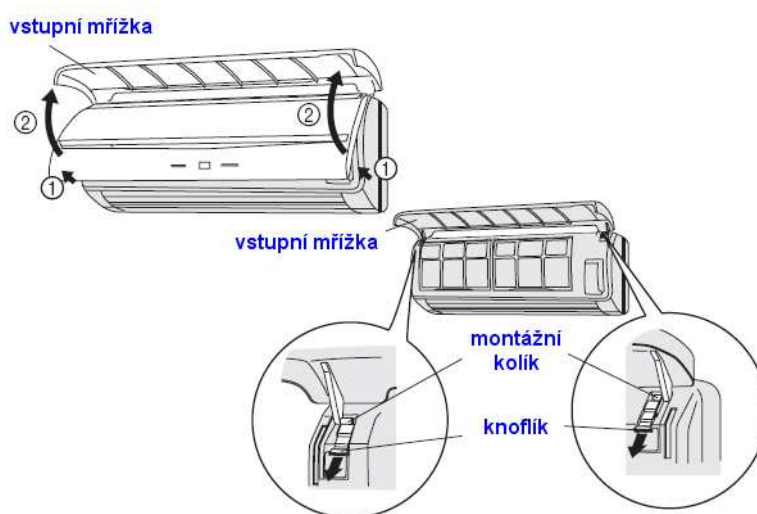

2. Omyjte jednotku vodou

Prach odstraňte pomocí vysavače; umyjte jednotku horkou vodou a potom ji osušte čistým měkkým hadříkem.

3. Vraťte vstupní mřížku na její místo

1 Stiskněte knoflíky v celé jejich dráze.

2 Držte mřížku v vodorovné poloze a nastavte montážní kolíky na levé a na pravé straně tak, aby zapadly do opěrných míst na horní straně panelu.

3 Stiskněte místa označená na následujícím obrázku šipkou a vstupní mřížku uzavřete.

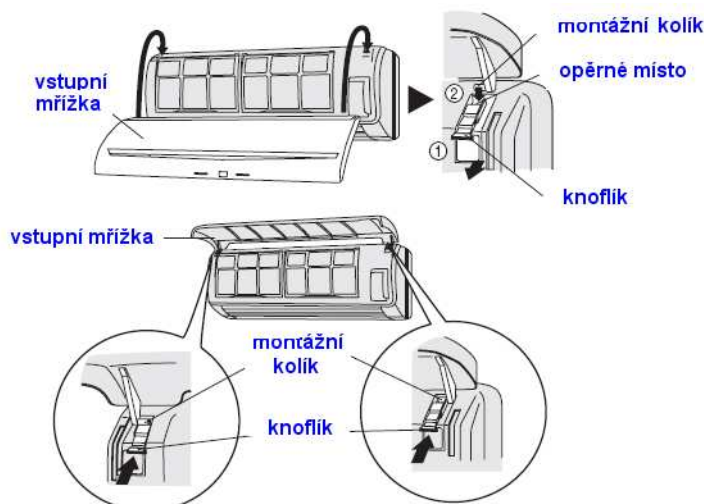

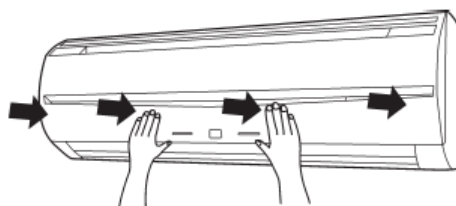

Čištění vzduchového filtru

1. Otevřete vstupní mřížku a vyjměte vzduchový filtr.

Zdvihněte rukojeti vzduchového filtru, odpojte dvě dolní upínky a vytáhněte filtr ven.

rukojeti vzduchového filtru

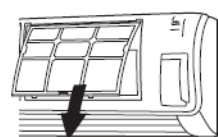

háčky (na dvou místech)

2. Prach odstraňte pomocí vysavače nebo filtr vymyjte.

Po provedeném vymytí nechte filtr na zastíněném místě důkladně vyschnout.

3. Vraťte vzduchový filtr na místo a uzavřete vstupní mřížku.

1 Urovňte strany vzduchového filtru s úrovní panelu, plně jej zamáčkněte a ujistěte se, že dvě dolní upínky správně zapadly do svých otvorů v panelu.

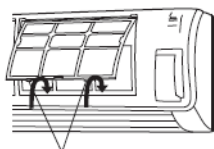
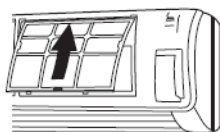

háčky (na dvou místech)

2 Uzavřete vstupní mřížku.

(Pouze pro znázornění je na obrázku zobrazená jednotka bez nainstalované vstupní mřížky.)

- Prach je možné ze vzduchového filtru odstraňovat buďto vysavačem nebo pomocí mytí filtru v roztoku jemného detergentu v horké vodě. Pokud filtr myjete, tak jej před zpětnou montáží nechte na zastíněném místě důkladně vyschnout.
- Pokud se nechá nahromadit prach na vzduchovém filtru, tak může dojít k omezení proudu vzduchu, ke snížení provozní účinnosti a ke zvýšení hluku.
- Při normálním používání je potřeba vzduchový filtr čistit každé dva týdny.
- Při delší době používání může docházet ke hromadění prachu uvnitř jednotky a k omezení její výkonnosti. Doporučujeme proto kromě vašeho vlastního čištění a údržby provádět pravidelné kontroly jednotky. Další informace si vyžádejte u oprávněných pracovníků servisu.
- Při čištění tělesa jednotky nepoužívejte vodu o teplotě nad 40°C, hrubé abrazivní čisticí prostředky nebo těkavé látky jako je benzen nebo ředidlo.
- Nevystavujte těleso jednotky působení kapalných insekticidů nebo sprejů na vlasy.
- V případě odstavení jednotky na dobu jednoho měsíce nebo na delší dobu nejdříve ponechte asi půl dne v chodu ventilátor jednotky, aby se mohly důkladně vysušit vnitřní části zařízení.

Instalace vzduchového čisticího filtru

1. Otevřete vstupní mřížku a vyjměte vzduchové filtry.

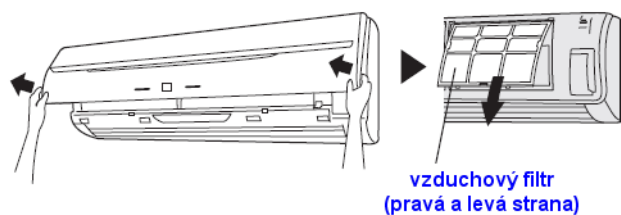

2. Nainstalujte sadu vzduchového čisticího filtru nastavení (sada 2 kusů).

1 Nasadte vzduchový čisticí filtr do rámu vzduchového čisticího filtru.

Sada čisticího vzduchového filtru

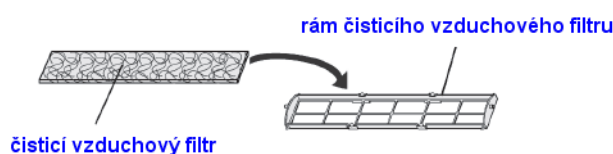

2 Nasadte jazýčky na obou koncích filtru do dvou háčků na zadní straně rámu vzduchového čisticího filtru.

háčky (dvě místa na zadní straně)

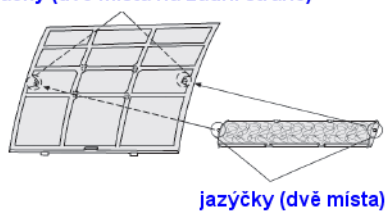

Dejte pozor, aby vzduchový čisticí filtr nevyčnival za rám.

3 Zasadte čtyři upevňovací místa na horní a na dolní straně rámu vzduchového čisticího filtru do háčků na vzduchovém filtru.

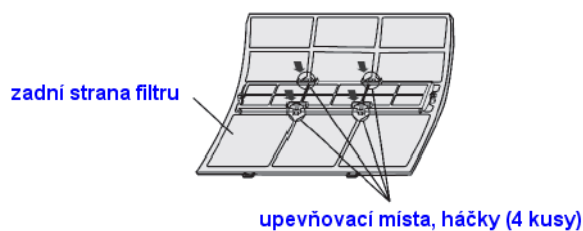

3. Nainstalujte dva vzduchové filtry a uzavřete vstupní mřížku.

vzduchový filtr
(pravá a levá strana)

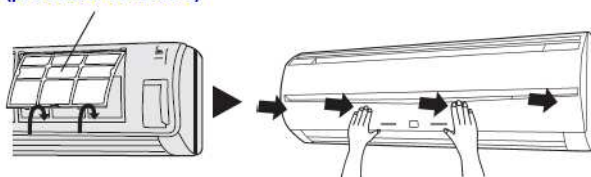

- Při použití vzduchových čisticích filtrů se účinnost zvýší nastavením rychlosti ventilátoru na hodnotu „vysoká rychlost“ („HIGH“).

Výměna zaprášených vzduchových čisticích filtrů

Vyměňte filtry s použitím následujících součástí (prodává se samostatně) :

- Polyfenolový katechinový vzduchový čisticí filtr : UTR-FC03-2
- Deodorační filtr s negativními vzduchovými ionty : UTR-FC03-4

1. Otevřete vstupní mřížku a vyjměte vzduchové filtry.

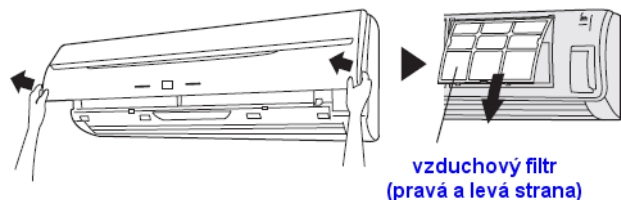

2. Vyměňte filtry za dva nové vzduchové čisticí filtry.

1 Staré vzduchové čisticí filtry vyjměte obráceným postupem, jakým probíhá jejich instalace.

2 Nainstalujte filtry stejně, jak probíhá instalace sady vzduchových čisticích filtrů.

3. Nainstalujte dva vzduchové filtry a uzavřete vstupní mřížku.

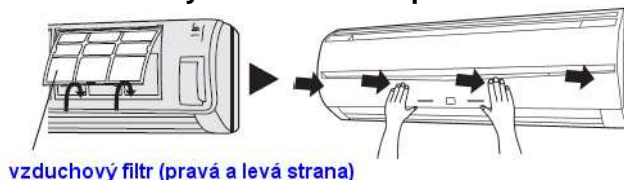

Informace ke vzduchovým čisticím filtrům

Polyfenolový katechinový vzduchový čisticí filtr (jeden list)

- Vzduchové čisticí filtry představují filtry pro jedno použití. (Nemohou se vymýt a znovu použít.)
- V případě skladování vzduchových čisticích filtrů použijte filtry co nejdříve po otevření jejich obalu. (Čisticí účinek v případě ponechání filtru v otevřeném obalu klesá.)
- Všeobecně je potřeba filtry měnit vždy po třech měsících.
- Pro výměnu zaprášených vzduchových filtrů prosím kupujte určený typ vzduchového čisticího filtru (UTR-FC03-2) (kupuje se samostatně).

[Deodorační filtr s negativními vzduchovými ionty (jeden list) — světle zelená barva]

- Tyto filtry je potřeba měnit vždy po třech letech, aby se zachoval jejich deodorační účinek.
- Rám filtru není produkt pro jedno použití.
- Při výměně filtru prosím kupujte stanovený typ deodoračního filtru (UTR-FC03-4) (kupuje se samostatně).

Údržba deodoračních filtrů

Pro zachování deodoračního účinku prosím každé tři měsíce čistěte filtr následujícím postupem :

1 Vyměňte deodorační filtr.

2 Vyčistěte filtr vodou a vysušte jej na vzduchu.

1) Proplachujte filtry horkou vodou pod tlakem, až do pokrytí filtrů vodou.

Pro mytí používejte rozpouštěcí neutrální detergent.

Nikdy při mytí nepoužívejte dření nebo drhnutí, jinak by došlo k narušení deodoračního účinku.

2) Vymyjte filtr proudem vody.

3) Filtr vysušte ve stínu.

3 Namontujte deodorační filtr zpátky na jeho místo.

13. Odstraňování problémů



VÝSTRAHA !

- V případě nesprávné funkce zařízení (pach po spálení, a tak dále) okamžitě zastavte provoz zařízení, odpojte zástrčku síťového napájecího kabelu, a vyžádejte si pomoc oprávněného servisního pracovníka.
- Pouhé vypnutí spínače napájení na jednotce nestačí k úplnému odpojení jednotky od napájecího zdroje. Vždy určitě odpojte zástrčku síťového napájecího kabelu nebo vypněte váš napájecí jistič pro zajištění úplného odpojení napájecí sítě.

Před vyžádáním pomoci servisu proveďte následující kontroly :

	projevy	problém	viz strana
normální funkce	nechce ihned začít pracovat	<ul style="list-style-type: none"> • Pokud došlo k zastavení jednotky a potom neprodleně k jejímu dalšímu uvedení do provozu, tak kompresor nebude po dobu asi 3 minut pracovat, aby se zabránilo vypadnutí pojistek. • Pokud byla rozpojená zástrčka síťového napájecího kabelu a následně byla znovu zapojena do zásuvky napájecí sítě, tak bude po dobu asi 3 minut aktivní ochranný obvod, který bude jednotku v tomto časovém úseku chránit před provozem. 	-
	vzniká slyšitelný hluk	<ul style="list-style-type: none"> • V průběhu provozu a bezprostředně po vypnutí jednotky může být slyšet zvuk vody proudící v potrubí klimatizačního zařízení. Zvuk může být slyšet částečně také v době asi dvou až tří minut po zahájení provozu (zvuk tekoucího chladicího média). • V průběhu provozu může být slyšet slabý pískavý zvuk. To je důsledek drobného roztahování a smršťování čelního krytu při změnách jeho teploty. • V průběhu topení může být příležitostně slyšet syčivý zvuk. Tento zvuk vzniká při automatickém odmrazování. 	- 14
	zápachy	<ul style="list-style-type: none"> • Z vnitřní jednotky může vycházet určitý zápach. Tento zápach vzniká jako důsledek zápachů z místnosti (nábytek, tabákový kouř, a tak dále), které pronikají do klimatizačního zařízení. 	
	vycházení mlhy nebo páry	<ul style="list-style-type: none"> • V průběhu činnosti chlazení nebo vysoušení je možné pozorovat mlhu, vycházející z vnitřní jednotky. To je důsledek prudkého ochlazení vzduchu z místnosti působením vzduchu, vycházejícího z klimatizačního zařízení, s následnou kondenzací a se vznikem mlhy. 	-
		<ul style="list-style-type: none"> • V průběhu topení může dojít k zastavení ventilátoru vnější jednotky a může být vidět pára, vystupující z jednotky. To je důsledek probíhajícího automatického odmrazování. 	14
	tok vzduchu je slabý nebo se zastavil	<ul style="list-style-type: none"> • Pokud je v chodu režim topení, tak je rychlost otáčení dočasně velmi nízká, aby se umožnilo ohřátí vnitřních částí. • V průběhu topení, pokud teplota v místnosti vzroste nad nastavenou hodnotu termostatu, tak se vnější jednotka zastaví, a vnitřní jednotka bude v činnosti s velmi malou rychlostí otáčení ventilátoru. Pokud budete chtít teplotu v místnosti dále zvyšovat, tak zvýšte cílovou hodnotu nastavenou na termostatu. 	-
		<ul style="list-style-type: none"> • V průběhu topení jednotka dočasně zastaví svou činnost (na dobu mezi 7 až 15 minutami) při režimu automatického odmrazování. V průběhu režimu automatického odmrazování bude blikat indikační kontrolka „provoz“ („OPERATION“). 	14
		<ul style="list-style-type: none"> • Ventilátor může pracovat s velmi malou rychlostí otáčení v průběhu činnosti vysoušení, nebo pokud jednotka monitoruje teplotu v místnosti. 	5
		<ul style="list-style-type: none"> • V průběhu režimu „super tichého provozu“ („SUPER QUIET“) ventilátor pracuje s velmi malou rychlostí. 	5
		<ul style="list-style-type: none"> • V průběhu automatického režimu („AUTO“) ventilátor pracuje s velmi malou rychlostí. 	5
		<ul style="list-style-type: none"> • V průběhu topení může z vnější jednotky vycházet voda v důsledku automatického odmrazování. 	14

	projevy	problém	viz strana
ještě jednou překontrolujte	nechce vůbec pracovat	<ul style="list-style-type: none"> • Je síťová napájecí zástrčka vypojená ze zásuvky ? • Došlo k výpadku napájecí sítě ? • Došlo k přerušení pojistky nebo k vypadnutí jističe ? • Je v činnosti časovač ? 	- 7 až 8
	slabý chladicí výkon	<ul style="list-style-type: none"> • Je zacpaný vzduchový filtr ? • Je zablokovaná vstupní vzduchová mřížka klimatizačního zařízení nebo jeho výstupní brána ? • Je otevřené okno nebo jsou otevřené dveře ? • V případě chlazení umožňuje okno vstup přímého slunečního světla ? (Zatáhněte závěsy.) • V případě chlazení jsou v místnosti topidla a počítače, nebo se zde nachází hodně velký počet osob ? • Je jednotka v režimu „super tichého provozu“ ? 	5
	jednotka pracuje jinak než je nastaveno na dálkovém ovladači	<ul style="list-style-type: none"> • Jsou vybité baterie dálkového ovladače ? • Jsou baterie dálkového ovladače vloženy správným způsobem ? 	4

Pokud problém přetrvává i po provedení výše uvedených kontrol, nebo pokud cítíte zápach po spálenině, nebo pokud bliká indikační kontrolka pro „provoz“ („OPERATION“) (obrázek 3 pozice 5) a indikační kontrolka pro „časovač“ („TIMER“) (obrázek 3 pozice 6), tak neprodleně zastavte provoz zařízení, rozpojte zástrčku napájecí sítě (obrázek 1 pozice 16) a vyžádejte si pomoc oprávněného servisního pracovníka.

14. Doporučení pro provoz

Provoz a výkony

Výkony topení

- Toto klimatizační zařízení pracuje na základě principu tepelného čerpadla, přijímá teplo z vnějšího vzduchu a převádí je dovnitř do místnosti. Důsledkem toho je, že provozní výkonnost zařízení klesá se snižováním teploty vnějšího vzduchu. Pokud máte dojem, že je vytvářený topný výkon nedostatečný, tak vám doporučujeme používat toto klimatizační zařízení ve spojení s dalším typem topného zařízení.
- Klimatizační zařízení s tepelným čerpadlem vyhřívá celou vaši místnost při využití oběhu vzduchu uvnitř místnosti a v důsledku toho je potřeba určitý čas od prvního rozběhu klimatizačního zařízení až do ohřátí dané místnosti.

Mikropočítačem řízené automatické odmrazování

- Při použití topného režimu za podmínek nízké vnější teploty a s vysokou vlhkostí může docházet k vytváření námrazy na vnější jednotce a k následnému snižování provozní výkonnosti zařízení. Pro předcházení tomuto snižování výkonnosti je tato jednotka vybavená mikropočítačem ovládanou funkcí automatického odmrazování. Pokud dojde k vytvoření námrazy, tak se klimatizační zařízení dočasně zastaví a v krátké době (asi 7 až 15 minut) proběhne odmrazovací cyklus. V průběhu automatického odmrazování bude blikat indikační kontrolka (červená) pro provoz („OPERATION“).

Automatický nový rozběh

V případě přerušení napájecího příkonu

- Došlo k výpadku výkonu klimatizačního zařízení v důsledku výpadku napájení. Klimatizační zařízení se v takovém případě po obnovení napájecího příkonu automaticky uvede do chodu podle svého předcházejícího provozního režimu.
- Zařízení je v provozu podle svého nastavení před výpadkem napájecího příkonu.
- Pokud k výpadku napájení dojde v průběhu činnosti časovače, tak se časovač uvede do výchozího stavu („RESET“) a jednotka zahájí (nebo ukončí) činnosti při novém nastavení času. V tom případě, že nastane takový typ poruchy časovače, tak bude blikat indikační kontrolka pro časovač („TIMER“) (viz strana 3).
- Použití jiných elektrických zařízení (elektrický holicí strojek, a tak dále) nebo blízké použití bezdrátového rádiového vysílače může způsobit nesprávnou funkci klimatizačního zařízení. V takovém případě dočasně odpojte zástrčku síťového napájecího kabelu, znovu ji připojte, a potom pomocí dálkového ovladače obnovte činnost zařízení.

Rozsahy teploty a vlhkosti

	režim chlazení	režim sušení	režim topení
vnější teplota	v oblasti 10 až 43°C	v oblasti 10 až 43°C	v oblasti -15 až 24°C
vnitřní teplota	v oblasti 18 až 32°C	v oblasti 18 až 32°C	v oblasti 30°C nebo méně

- Pokud se klimatizační zařízení provozuje při podmínkách vyšších teplot, než jak je zde uvedeno, tak se může aktivovat zabudovaný ochranný obvod, určený k ochraně vnitřních obvodů před poškozením. Dále v průběhu režimů chlazení a vysoušení, pokud se jednotka používá za podmínek nižších teplot, než jak je zde uvedeno, může docházet k zamrznutí tepelného výměníku s následným únikem vody a s dalším poškozením.
- Nepoužívejte tuto jednotku k jiným účelům, než je chlazení, odvlhčování a zajištění cirkulace vzduchu v místnostech v obvyklých bytech.
- Pokud se jednotka po delší dobu používá v podmínkách vysoké vlhkosti, tak může docházet ke kondenzaci vody na povrchu vnitřní jednotky a k odkapávání kapek na podlahu nebo na jiné objekty v blízkosti. (Relativní vlhkost 80% nebo vyšší).