

NÁVOD K OBSLUZE

Klimatizace
KAZETOVÝ TYP

AUF 12F
AUF 14F
AUF 18F

AUF 12U
AUF 14U
AUF 18U



Uchovejte tento návod k obsluze pro další použití

BEZPEČNOSTNÍ OPATŘENÍ:

Před zahájením provozu si pečlivě přečtěte bezpečnostní opatření.



NEBEZPEČÍ !

- Nepřistupujte k instalaci tohoto zařízení sami vlastními silami.
- Toto zařízení neobsahuje žádné části, které by opravoval uživatel vlastními silami. Ve věci oprav si vždy vyžádejte pomoc oprávněného servisního pracovníka.
- Při přemísťování zařízení si vyžádejte pomoc oprávněného servisního pracovníka pro odpojení a pro nainstalování jednotky.
- Nestůjte po dlouhou dobu v přímém proudu chladného vzduchu, abyste neprochladli.
- Nestrkejte prsty nebo předměty do výstupních otvorů nebo do vstupních mřížek.
- Klimatizační jednotku nespouštějte a nezastavujte pomocí zastrčení a vytažení zástrčky síťového napájecího kabelu.
- Dejte pozor, aby nedošlo k poškození síťového napájecího kabelu.
- V případě nesprávné funkce klimatizačního zařízení (zápach po spálenině, a tak dále) okamžitě zastavte činnost zařízení, odpojte zástrčku síťového napájecího kabelu, a vyžádejte si pomoc oprávněného servisního pracovníka.
- Pokud u zařízení dojde k poškození síťového napájecího kabelu, tak výměnu kabelu musí provést výhradně jen oprávněný servisní pracovník, protože se zde vyžaduje použití speciálních nástrojů a specifického typu kabelu.



VÝSTRAHA !

- V průběhu použití zařízení občas vyvětrejte.
- Proud vzduchu nezaměřujte přímo na otevřená topeniště nebo na topná zařízení.
- Na klimatizační zařízení nezavěšujte nebo nepokládejte jakékoliv předměty.
- Nezavěšujte jakékoliv předměty z vnitřní jednotky.
- Na horní část klimatizačního zařízení nestavte vázy s květinami nebo nádoby s vodou.
- Nevystavujte klimatizační zařízení přímému působení vody.
- Neobsluhujte klimatizační zařízení vlhkýma rukama.
- Netahejte za síťový napájecí kabel.
- Pokud nebudete jednotku po delší dobu používat, tak vypněte její napájení.
- Překontrolujte stav instalačního stanoviště z hlediska poškození.
- Do přímého směru proudu vzduchu neumísťujte zvířata nebo květiny.
- Nepijte vodu vypouštěnou z klimatizačního zařízení.
- Klimatizační zařízení nepoužívejte v aplikacích souvisejících se skladováním potravin, rostlin nebo zvířat, přesných výrobků nebo uměleckých děl.
- Při režimu topení se mohou připojovací ventily ohřát; postupujte opatrně.
- Nevystavujte žebra radiátoru žádnému silnému tlaku.
- Klimatizační zařízení provozujte pouze při nainstalovaných vzduchových filtrech.
- Neomezujte nebo nezakrývejte vstupní mřížky a výstupní otvory.
- Ujistěte se, že veškeré elektrické zařízení je umístěné ve vzdálenosti nejméně jednoho metru od vnitřní a od vnější jednotky.
- Klimatizační zařízení neinstalujte v blízkosti otevřeného topeniště nebo jiného topného zařízení.
- Při instalaci vnitřní a vnější jednotky přijměte preventivní bezpečnostní opatření k ochraně proti přístupu dětí.
- V blízkosti klimatizačního zařízení nepoužívejte hořlavé plyny.

CHARAKTERISTICKÉ PARAMETRY A FUNKCE

Automatický provoz

- **Pouze chladicí typ**

Stiskněte opakovaně tlačítko START/STOP a jednotka zahájí automatickou činnost v systému chlazení nebo vysoušení, v závislosti na nastavení termostatu a aktuální teplotě v místnosti.

- **Typ chlazení/topení**

Stiskněte opakovaně tlačítko START/STOP a jednotka zahájí automatickou činnost v režimu topení, chlazení nebo monitor, v závislosti na nastavení termostatu a aktuální teplotě v místnosti.

Noční časovač

- **Typ pouze chlazení**

Když stisknete tlačítko SLEEP během režimu chlazení nebo vysoušení, nastavení termostatu se bude během intervalu činnosti postupně zvyšovat. Po dosažení nastavené teploty se jednotka automaticky vypne.

- **Typ chlazení/topení**

Když stisknete tlačítko SLEEP během režimu topení, nastavení termostatu se bude během intervalu činnosti postupně snižovat; během režimu chlazení nebo vysoušení se bude nastavení termostatu postupně zvyšovat. Po dosažení nastavené teploty se jednotka automaticky vypne.

Bezdrátové dálkové ovládání

Bezdrátové dálkové ovládání Vám umožňuje pohodlné ovládání činnosti klimatizace.

Filtr odolný proti plísním

Vzduchový filtr je ošetřený proti plísním, a to umožňuje jeho čistší používání a snadnější údržbu.

Automatický restart

Pro případ přerušení dodávky el. proudu.

- Je-li provoz klimatizace přerušen v důsledku výpadku elektrické energie bude činnost klimatizace obnoven spolu s dodávkou energie v původně nastaveném režimu.
- Časovač se po výpadku elektrické energie zruší. Jednotka se zapne /vypne dle dalšího nastavení časovače. V tomto případě bude blikat zelená kontrolka časovače.
- Používání jiných elektrických přístrojů nebo mobilních telefonů v blízkosti klimatizace může vést k její poruše. V takovém případě odpojte a znovu zapojte klimatizaci z elektrické sítě a pomocí dálkového ovládání ji opět zapněte.

NÁZVY JEDNOTLIVÝCH ČÁSTÍ

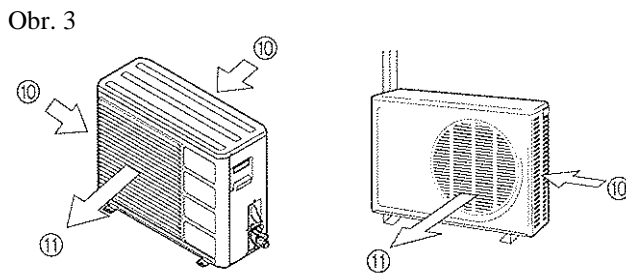
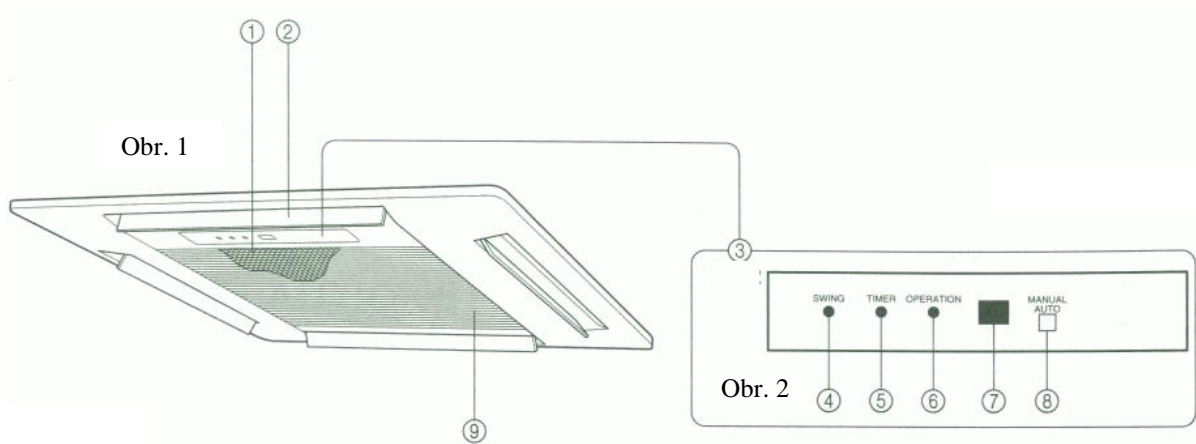

Elektrický vypínač
Tento vypínač se instaluje během montáže elektroinstalace

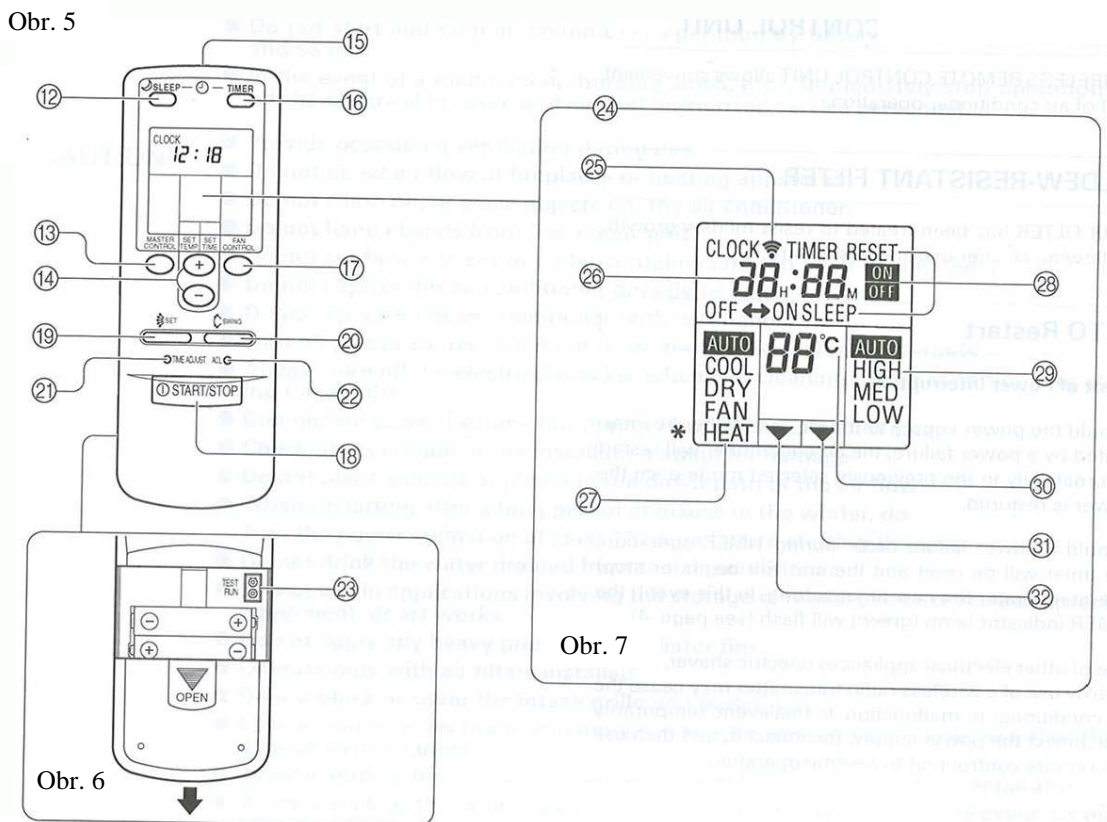

Obr.1 Vnitřní jednotka

- ① Vzduchový filtr
- ② Horizontální lamely
- ③ **Obr. 2 Kontrolky**
- ④ Kývání (SWING) - oranžová kontrolka (svítí, probíhá- li kývání)
- ⑤ Časovač (TIMER)- zelená kontrolka (svítí při použití programu časovače)
- ⑥ Provoz (OPERATION) - červená kontrolka
 - svítí při provozu jednotky
 - bliká 1 sekundu rychle, když přijímá signál z dálkového ovládání.

(Pokud kontrolky provozu a časovače střídavě blikají, znamená to, že došlo k výpadku elektrické energie.)

Přijímač signálu z dálkového ovládání
- ⑦ Tlačítko manuálního automatického provozu
- ⑧ (MANUAL AUTO)
- ⑨ Nasávací mřížka

Obr.3 Venkovní jednotka

- ⑩ Nasávání
- ⑪ Výfuk vzduchu

Obr.5 Dálkové ovládání

- (12) Tlačítko nočního časovače (SLEEP)
- (13) Změny provozního režimu (MASTER CONTROL)
- (14) Nastavení teploty a času (SET TEMP, SET TIME)
- (15) Vysílač signálu
- (16) Tlačítko časovače (TIMER)
- (17) Ventilátor (FAN CONTROL)
- (18) Tlačítko START/STOP
- (19) Tlačítko nastavení směru proudění vzduchu
- (20) Tlačítko nastavení proudění vzduchu - kývání žaluzií (SWING)
- (21) Tlačítko nastavení času
- (22) Tlačítko ACL

Obr. 6 Na vnitřní straně krytu baterií

- (23) Testovací tlačítko (TEST RUN)
 - Stisknutím dvou kovových kontaktů šroubovákem (nebo jiným kovovým předmětem) vyšlete signál ke spuštění testovacího provozu.
 - Toto tlačítko se používá pouze při instalaci a nemělo by se používat za normálních podmínek. Může způsobit špatnou funkci termostatu.
 - Je-li tlačítko stisknuto během normální činnosti, jednotka přepne do testovacího režimu; zároveň začnou blikat kontrolky provozu a časovače na vnitřní jednotce.
 - Pro zastavení testovacího režimu stiskněte znovu tlačítko TEST RUN nebo klimatizaci vypněte (START/STOP)

(24) Obr.7 Displej dálkového ovládání

- (25) Indikátor přenosu
- (26) Zobrazení času
- (27) Zobrazení pracovního režimu
- (28) Zobrazení režimu časovače
- (29) Zobrazení rychlosti ventilátoru
- (30) Zobrazení nastavení teploty
- (31) Ukazatel nastaveného časovače
- (32) Ukazatel nastavení teploty

PŘÍPRAVA PŘED ZAHÁJENÍM PROVOZU

Vsazení baterií (R03/LR03 x 2)

1 Stiskněte víčko místa s bateriemi a posuňte jej, dokud se nezastaví.

2 Vložte baterie

Ujistěte se, že je správný směr polarit u baterií. (+ / -)

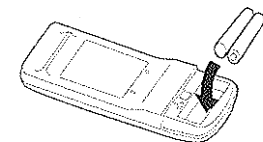

3 Zavřete víčko

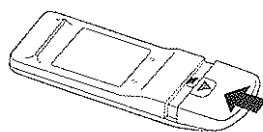

Pozor!

- Dejte pozor, aby děti baterie nespolkly.
- Když delší dobu ovládání nepoužíváte, vyjměte baterie, aby jste zabránili možnému vytečení baterií a poškození jednotky.
- Pokud Vám přijde bateriová tekutina do styku s kůží, očima nebo ústy, okamžitě omyjte poškozené místo dostatečným množstvím vody a konzultujte s lékařem.
- Prázdné baterie by měly být rychle odstraněny buď umístěním do veřejné sbírky bateriového odpadu nebo vrácením příslušné organizaci.
- Nepokoušejte se prázdné baterie dobít.

Nikdy nemixujte nové a použité baterie nebo baterie jiného typu. Za normálních okolností by měly baterie vydržet asi jeden rok. Pokud se znatelně sníží dosah ovládání, vyměňte baterie a stiskněte pomocí hrotu propisky nebo jiného malého předmětu tlačítko ACL.

Nastavení času

1. Stiskněte tlačítko TIME ADJUST

Tlačítko stiskněte špičatým předmětem.

2. Pomocí tlačítek (+/-), nastavte aktuální čas

Tlačítko +: posouvá čas dopředu

- : posouvá čas zpět

Každým stisknutím posunete čas o 1 minutu, podržením tlačítka se bude čas měnit po 10 minutových úsecích.

3. Opět stiskněte tlačítko TIME ADJUST

Tím se nastavení času ukončí a hodiny běží

Použití dálkového ovládání

- Dálkové ovládání musí být pro správnou funkci namířeno na přijímač signálu.
- Dosah: asi 7 metrů.
- Po obdržení signálu klimatizací uslyšíte pípnutí.
- Pokud neslyšíte pípnutí, stiskněte tlačítko dálkového ovládání znovu.

Držák na dálkové ovládání

Pro použití v rukou

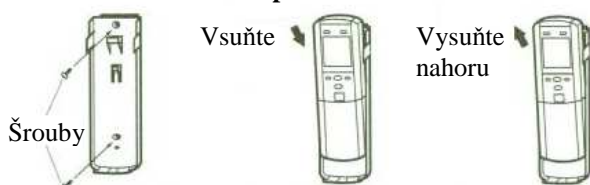

1) Namontujte držák

2) Vsuňte ovládání

3) Vyjmutí ovládání pro použití v rukou

PROVOZ

Výběr režimu provozu

1 Stiskněte tlačítko **START/STOP**

Jednotka se spustí a rozsvítí se (červeně) provozní kontrolka

2 Stiskněte hlavní spínač (**MASTER CONTROL**) a vyberte požadovaný režim

Každým stisknutím se změní provozní režim v tomto pořadí:

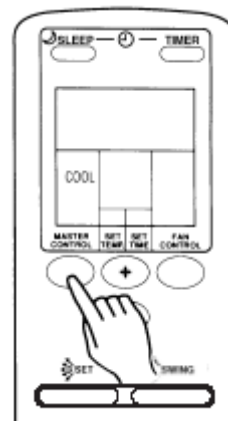
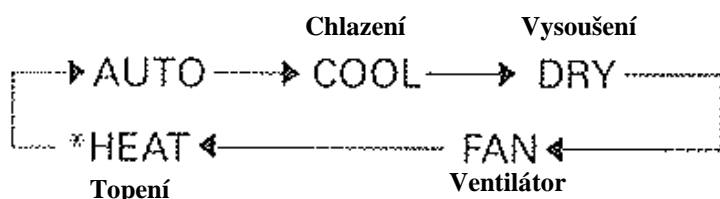

Př.: je-li nastaveno chlazení

Nastavení termostatu

Pro nastavení požadované teploty stiskněte tlačítko nastavení teploty (SET TEMP)

+ : Použijte pro zvýšení teploty

- : Použijte pro snížení teploty

- Rozmezí nastavení termostatu:

AUTO.....18°C až 30°C

TOPENÍ.....16°C až 30°C

CHLAZENÍ/ VYSOUŠENÍ.....18°C až 30°C

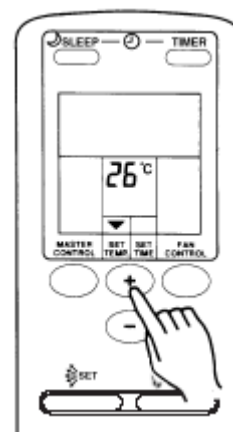

Př.: je-li nastaveno 26°C

Termostat není možné používat pro nastavení teploty při režimu ventilátoru FAN (teplota se nezobrazí na displeji dálkového ovládání).

Po třech sekundách se opět zobrazí základní displej.

Nastavení termostatu by mělo zohlednit standardní hodnotu; může se poněkud lišit od aktuální teploty pokoje.

Nastavení rychlosti ventilátoru

Stiskněte tlačítko ovládání ventilátoru (FAN CONTROL) a vyberte rychlost ventilátoru.

Každým stisknutím se rychlost mění v následujícím pořadí:



Asi po třech sekundách se zobrazí základní displej.

Je-li nastaven automatický provoz:

Topení: Ventilátor běží optimální rychlostí pro proudění teplého vzduchu.

Chlazení: Přiblíží-li se teplota v pokoji teplotě nastavené termostatem, ventilátor zpomalí.

Ventilátor: Ventilátor se střídavě zapíná a vypíná. Když se zapne, běží malou rychlostí.

Při monitorování okolních podmínek pracuje ventilátor malou rychlostí.

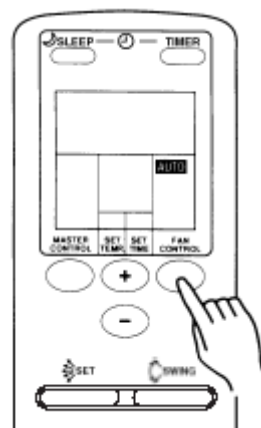

Př.: je-li nastaveno AUTO

Ukončit operaci

Stiskněte tlačítko START/STOP.

Červená provozní kontrolka zhasne.

O provozním režimu

AUTO:

Režim chlazení

- Když je pokojová teplota o 2 °C vyšší než nastavená teplota, režim bude mezi chlazením a vysoušením.
- Během režimu vysoušení může být nastavení ventilátoru přepnuto na nižší rychlost pro mírnější chlazení, během kterého se ventilátor může úplně zastavit.
- Jestliže je režim vybrán automaticky přístrojem, nemusí to být vyhovující. Instrukce týkající se změny nastavení režimu (COOL, DRY, FAN).



AUTO (* AUTOMATICKÁ ZMĚNA):

Obrácený cyklus chlazení/topení

- Pokud je vybrán režim „AUTO CHANGEOVER – automatická změna“, klimatizace vybere vhodný režim (chlazení nebo topení) podle pokojové teploty.
- Pokud je režim „automatická změna“ vybrán jako první, ventilátor bude pracovat velmi pomalu asi 1 minutu dokud klimatizace neurčí podmínky v pokoji. Podle toho vybere odpovídající režim.
- Pokud má klimatizace nastavenou pokojovou teplotu blízko nastavenému termostatu, spustí se kontrolní režim. V kontrolním režimu se ventilátor točí velmi pomalu. Jestliže se pokojová teplota mění, klimatizace bude znovu vybírat vhodný režim k přizpůsobení teplotě nastavené v termostatu. Rozmezí kontrolního režimu je relativně +/- 2°C k nastavenému termostatu.

Pokud režim vybraný automaticky přístrojem není vyhovující, postupujte podle instrukcí v odstavci o změně nastaveného režimu. (HEAT, COOL, DRY, FAN)

Během režimu topení:

Nastavte termostat na teplotu vyšší než běžná pokojová teplota. Režim topení nebude spuštěn, pokud je termostat nastaven na nižší teplotu než je v pokoji.

Během režimu chlazení/vysoušení:

Nastavte termostat na teplotu nižší než běžná pokojová teplota. Režim chlazení a vysoušení nebude spuštěn, pokud je termostat nastaven na vyšší teplotu než je v pokoji. (V režimu chlazení bude zapnut pouze ventilátor).

Během režimu ventilátor:

Ve stejnou dobu nemůže být zapnuto topení a chlazení.

Topení:

- Používá se k vytápění pokoje.
- Po vybrání režimu topení se bude ventilátor točit velmi pomalu po dobu 3 až 5 minut. Poté se přepne na rychlost, která byla nastavena. Časový interval zajistí zahřátí vnitřní jednotky před začátkem plného provozu.
- Pokud je pokojová teplota velmi nízká, mráz může poškodit venkovní přístroj. Činnost klimatizace tak může být snížena. K odstranění mrazu přístroj automaticky spustí čas od času cyklus odtávání. Během automatického provozu odtávání bude provozní kontrolka červeně svítit a provoz topení bude dočasně přerušen.

Chlazení:

- Používá se k ochlazení pokoje.

Vysoušení:

- Používá se k mírnému ochlazení, zatímco se pokoj odvlhčuje.
- Během režimu vysoušení nelze pokoj vytápět.
- Během režimu vysoušení se bude ventilátor točit pomalu, aby se přizpůsobila pokojová vlhkost. Ventilátor vnitřní jednotky se může čas od času vypínat. Během zjišťování pokojové vlhkosti se ventilátor točí velmi pomalu.
- Po zvolení režimu vysoušení nelze manuálně měnit rychlost ventilátoru.

Ventilátor:

- Používá se k cirkulaci vzduchu v pokoji.

PŘIZPŮBOVÁNÍ SMĚRU CIRKULACE VZDUCHU

Před vykonáváním následujících kroků klimatizaci zapněte.

Vertikální přizpůsobení směru proudu vzduchu Stiskněte tlačítko AIR FLOW DIRECTION SET.

Každým stisknutím tlačítka se změní rozpětí směru proudu vzduchu následovně:

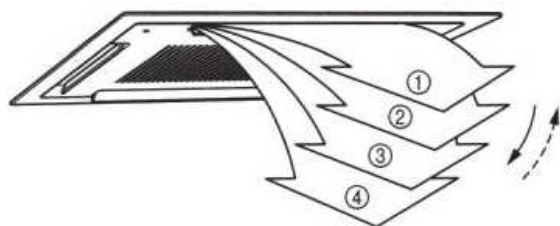

Displej dálkového ovládání se nemění.

- Přizpůsobení směru proudu vzduchu použijte v rozpětí znázorněném nahoře.
- Směr proudu vzduchu se řídí automaticky ve vztahu k vybranému režimu.

Během chlazení/vysoušení: Horizontální proud ①

Během provozu topení: Vertikální proud až ④

- Během automatického programu bude po dobu jedné minuty od začátku provozu proud vzduchu horizontální ① ; během této periody nelze proud vzduchu přizpůsobovat.

REŽIM KÝVÁNÍ ŽALUZÍÍ (SWING)

Před vykonáváním následujících kroků klimatizaci zapněte.

Výběr provozu kývání SWING

Stiskněte tlačítko AIR FLOW DIRECTION SWING.

Rozsvítí se oranžová kontrolka kývání. V tomto provozu se budou klapky řídicí směr proudu vzduchu automaticky kývat nahoru /dolu.

Zrušení provozu kývání SWING

Stiskněte ještě jednou tlačítko AIR FLOW DIRECTION SWING. Kontrolka kývání zhasne. Směr proudu vzduchu se vrátí do pozice jako byl před spuštěním kývání.

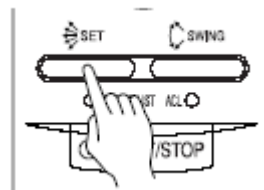

- K přizpůsobení směru proudu vzduchu nahoru/ dolu používejte vždy tlačítko AIR FLOW DIRECTION SET na dálkovém ovládání. Manuální posunutí může způsobit nesprávný provoz; v tomto případě, zastavte provoz a restartujte. Klapky by měly znovu začít správně pracovat.
- Při použití v místnosti s dětmi, staršími či nemocnými lidmi, zhodnoťte při nastavování správnost směru proudu vzduchu.

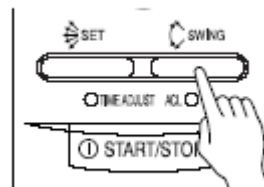

O provozu kývání:

- Rozpětí kývání je vázané na aktuální nastavení směru proudu vzduchu

Směr proudu vzduchu	Rozpětí kývání
①	① až ③
②, ③	② až ④
④	① až ④ (celé rozpětí)

- Pokud není rozpětí vzduchu uspokojivé, použitím dálkového ovládání a tlačítkem AIR FLOW DIRECTION SWING rozpětí změňte.
- Provoz kývání může dočasně zastavit, když není v provozu ventilátor klimatizace nebo když pracuje velmi malou rychlostí.

ČASOVAČ (TIMER)

Před využitím funkce časovače se ujistěte, že je na dálkovém ovládání správně nastaven aktuální čas a datum. (viz str.6)

Nastavení doby vypnutí / zapnutí jednotky časovačem

1. **Stiskněte tlačítko START/STOP** (jestliže je již jednotka zapnutá postupujte od kroku 2), rozsvítí se červená provozní kontrolka.
2. **Stiskněte tlačítko pro časovací režim TIMER** a vyberte buď vypnutí (OFF TIMER) nebo zapnutí (ON TIMER).

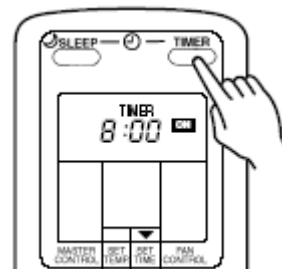

Při každém stisknutí tlačítka se mění funkce časovače v následujícím pořadí:

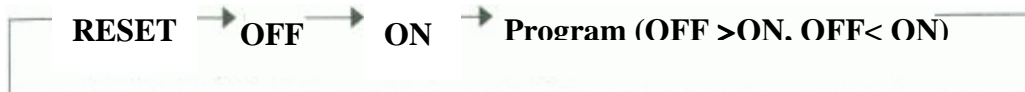

Kontrolka TIMER na vnitřní jednotce se zeleně rozsvítí.

3. **Stiskněte tlačítko SET TIME a nastavte dobu časovače.**

Nastavte čas pokud displej bliká (blikání trvá asi 5 sekund).

Tlačítkem +: posouváte čas dopředu.

Tlačítkem -: posouváte čas zpět.

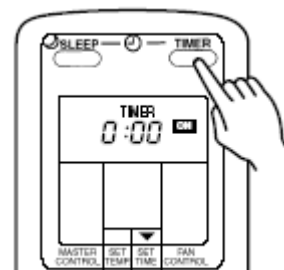

Asi za pět sekund se opět zobrazí základní displej.

Použití programu časovače

- 1. Stiskněte tlačítko START/STOP** (jestliže je již jednotka zapnutá postupujte od kroku 2).
Rozsvítí se červená provozní kontrolka.
- 2. Nastavte požadovaný čas zapnutí a vypnutí**
Přečtěte si část zapnutí a vypnutí časovače a nastavení pracovního režimu.
Po třech sekundách se nastavení zobrazí na displeji.
Zelená kontrolka TIMER svítí.
- 3. Pomocí tlačítka TIMER zvolte „PROGRAM OFF >ON, OFF < ON“**
Na displeji se střídavě rozsvítí OFF a ON, poté se zobrazí nastavený čas

Asi za pět sekund se opět zobrazí základní displej.

O provozu časovače

- Časovač zajišťuje pohodlné naprogramování času zapnutí a vypnutí jednotky v jedné operaci. Program zahrnuje přechod jednotky z vypnutí na zapnutí a ze zapnutí na vypnutí v intervalu 24 hodin.
- Nejdříve aktivuje funkci, která je nejbližší aktuálnímu času. Pořadí dalších operací je vyznačeno šipkou na displeji dálkového ovládání. (OFF-> ON nebo OFF <- ON)
- Program časovače je vhodný například pro automatické vypnutí v noci, když usnete a ráno pro automatické zapnutí, než vstanete.

O časovaném zapnutí (ON TIMER)

- Časovač slouží k tomu, aby zajistil v určitou dobu v místnosti požadovanou teplotu. Je nastaven tak, že automaticky před nastavenou dobou jednotku zapne, aby v nastavenou dobu byla v místnosti požadovaná teplota. („časovač příjemné ráno“)
- Čím tepleji v létě nebo naopak čím chladněji v zimě je, tím dříve začne jednotka pracovat.
Chlazení/vysoušení - 20 až 10 minut před nastavenou dobou
Ventilátor začne pracovat vždy v nastavený čas.

Zrušení časovače

Stiskněte tlačítko TIMER a zvolte TIMER RESET. Klimatizace se vrátí k normálnímu režimu.

Změna nastavení časovače

1. Postupujte dle pokynů v oddílu „Použití časovače“ a vyberte nastavení, které chcete změnit.
2. Pomocí tlačítka TIMER zvolte buď nastavení OFF > ON nebo OFF < ON.

Zastavení činnosti klimatizace je-li v provozu časovač

Stiskněte tlačítko START/STOP.

Změna provozních podmínek

Pokud chcete změnit provozní podmínky (režim, rychlost ventilátoru, nastavení termostatu) po nastavení časovače, počkejte, až se opět zobrazí kompletní displej, pak stiskněte tlačítka pro vykonání požadované změny.

ČINNOST NOČNÍHO ČASOVAČE – SLEEP TIMER

Na rozdíl od jiných funkcí, noční časovač se používá pro nastavení časového intervalu, při kterém jednotka nepracuje.

Použití nočního časovače

Když klimatizace je či není v činnosti, stiskněte tlačítko SLEEP. Provozní kontrolka se rozsvítí červeně a kontrolka časovače zeleně.

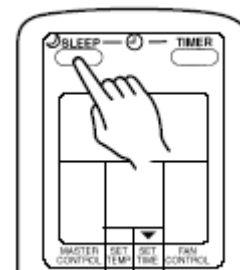

Změna nastavení časovače

Stiskněte ještě jednou tlačítko SLEEP a pomocí tlačítek SET TIME nastavte požadovaný čas.

Nastavte čas v době, když displej bliká (asi 5 sekund)

Tlačítkem +: posunete čas dopředu.

Tlačítkem -: posunete čas zpět.

Asi za 5 sekund se opět zobrazí základní displej.

Zrušení časovače

Stiskněte tlačítko TIMER a zvolte TIMER RESET. Klimatizace se vrátí k normálnímu režimu.

O nočním časovači

Noční časovač automaticky přizpůsobuje nastavení termostatu v závislosti na nastavení hodin, aby zabránil přílišnému topení či chlazení během spánku. Po uplynutí nastaveného času se klimatizace úplně vypne.

Zastavení činnosti klimatizace je-li v provozu časovač

Stiskněte tlačítko START/STOP.

Při chlazení/vysoušení

Je-li nastaven noční časovač, bude nastavená teplota zvýšena o 1 °C každých 60 minut. Když dosáhne zvýšení celkem o 2 °C, bude jednotka tuto teplotu udržovat do uplynutí nastavené doby, po které se automaticky vypne.

Nastavení nočního časovače

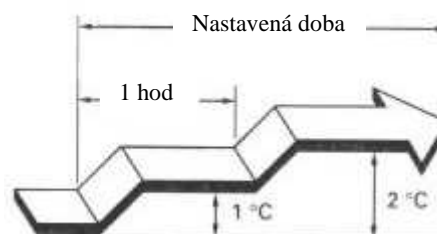

AUTOMATICKÝ PROVOZ – MANUAL AUTO

Nemáte-li k dispozici dálkové ovládání, použijte tlačítko MANUAL AUTO na ovládacím panelu jednotky; klimatizace bude pracovat v automatickém režimu.

Pro zastavení automatického provozu stiskněte tlačítko MANUAL AUTO ještě jednou.

- Pokud zapnete obsluhovací prvky vnitřní jednotky, pracuje jednotka stejně jako byste na dálkovém ovládacím zvolili AUTO
- Rychlost ventilátoru je automatická, nastavení ventilátoru je 23°C

ČIŠTĚNÍ A ÚDRŽBA

POZOR !

- Před čištěním jednotky se ujistěte, že je vypnutá a že je odpojen přívod elektrické energie.
- Vypněte elektrickým vypínačem.
- Ventilátor pracuje uvnitř velkou rychlostí, může způsobit zranění.

ČIŠTĚNÍ VZDUCHOVÉHO FILTRU

1. Stlačte háčky nasávací mřížky směrem k sobě

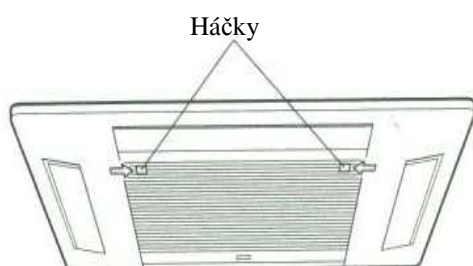

2. Vytáhněte ze vstupní mřížky filtr vzduchu

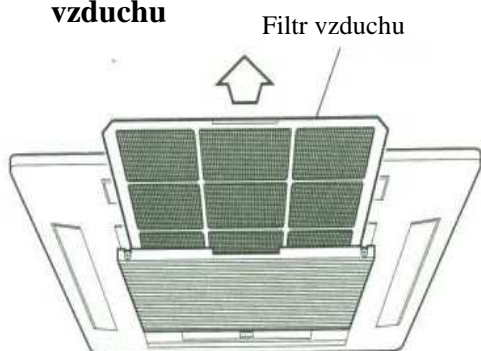

3. Vyčistěte vzduchový filtr

Odstraňte prach ze vzduchového filtru vysátím či umytím. Po umytí nechte filtr řádně oschnout a nevystavujte ho slunečnímu záření.

- Prach můžete z filtru odstranit vysavačem nebo umytím jemným prostředkem a teplou vodou. Po umytí nechte filtr před opětovným nainstalováním řádně uschnout na stinném místě.
- Pokud nebude zabráněno akumulaci nečistot na filtru, proud vzduchu bude redukován, bude se snižovat účinnost provozu a zvyšovat hluk.
- Při normální intenzitě používání by měl být filtr vyčištěn každé dva týdny.

4. Vraťte filtr do vstupní mřížky

Usaďte filtr do držáků. Ujistěte se, že je filtr zajištěn pojistkou.

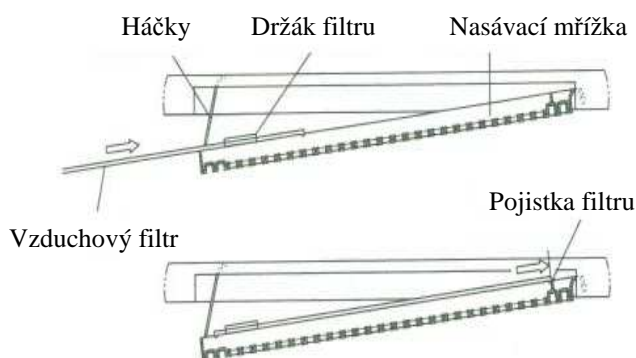

5. Zavřete mřížku a háčky stiskněte do původní polohy.

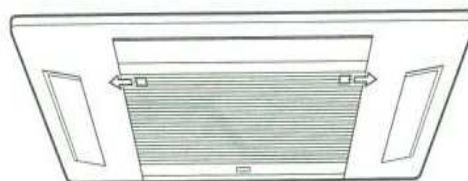

- Je-li klimatizace používána v dlouhých intervalech, může se v ní akumulovat znečištění a snižovat se tak její výkon. Doporučujeme jednotku kromě Vašeho pravidelného čištění a údržby pravidelně kontrolovat. Pro více informací se spojte s autorizovaným servisem.
- Při čištění pláště jednotky nepoužívejte vodu teplejší než 40 °C, drsné pískové čističe nebo prchavé látky jako je benzen.
- Nevystavujte kryt jednotky tekutým insekticidům nebo sprejům na vlasy.
- Pokud nebude jednotka v provozu po dobu jednoho měsíce a víc, nechte vnitřní částí jednotky řádně předem vyschnout půldenním provozem v režimu ventilátoru.

VÝBĚR SIGNÁLU DÁLKOVÉHO OVLADAČE

Pokud jsou v místnosti instalovány 2 a více vnitřních jednotek, může se stát, že ovládním jedné klimatizace můžete ovlivňovat nastavení jiné jednotky. Proto je možné zvolit si příjem signálu pouze ovladačem, který si přejete (4 možnosti volby)



Výběr kódu signálu dálkového ovladače

Následující kroky použijte v případě, že chcete nastavit kód dálkového ovladače. (Klimatizační jednotka nemůže přijmout signál dálkového ovladače, pokud ní není nastaven kód signálu také na ní)

- 1) **Stiskněte tlačítko START/STOP dokud se neobjeví na displeji ovladače CLOCK (čas)**

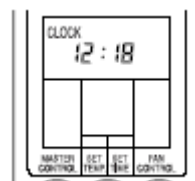

- 2) **Stiskněte tlačítko MASTER CONTROL cca na 5 sekund než se objeví aktuální kód signálu ovladače (výchozí stav je nastaven na A)**

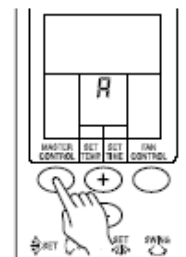

- 3) **Pomocí tlačítek +/- vyberte kód signálu A -> b -> c -> d.**



- 4) **Stiskněte znovu tlačítko MASTER CONTROL, abyste se vrátili k původnímu zobrazení displeje ovladače. Kód signálu je tímto změněn.**

Pokud nestisknete žádné tlačítko během 30 sekund po zobrazení kódu signálu, systém vrátí původní zobrazení displeje. V tomto případě začněte nastavování znovu od kroku 1.

Klimatizační jednotka je z výroby nastavena na kód signálu A. Pokud chcete tento kód změnit, kontaktujte Vašeho servisního technika.

Dálkový ovladač se znovu nastaví na kód signálu A v případě výměny baterií. Pokud máte jiný kód, musíte jej znovu nastavit po výměně baterií.

LOKALIZACE ZÁVAD

Instrukce týkající se vytápění (*) jsou použitelné pouze u modelu s chlazením a topením (obrácený cyklus).

! Upozornění	V případě závady (zápach, pálení atd.), okamžitě ukončete činnost, vypněte elektrický spínač nebo vypojte ze zásuvky a okamžitě konzultujte s autorizovaným servisem. Pouhé vypnutí jednotky neodpojí plně jednotku od elektrické sítě. Vždy se ujistěte, že je vypnutý elektrický spínač nebo že je jednotka vypojena ze zásuvky a že je klimatizace zcela bez proudu.
---------------------	---

Než zavoláte autorizovaný servis, zkontrolujte následující:

	Symptom	Problém	
Normální funkce	Nepracuje okamžitě	<ul style="list-style-type: none"> Po vypnutí jednotky a opětovném okamžitém zapnutí nepracuje po dobu 3 minut kompresor, aby se předešlo fázování. Kdykoliv je elektrický spínač vypnutý a hned zapnutý, nebo je jednotka vypojena a hned zapojena do zásuvky, bude asi 3 minuty v provozu ochranný okruh, aby jednotce po tuto dobu zabránil v činnosti. 	
	Slyšíte hluk	<ul style="list-style-type: none"> Během činnosti a okamžitě po zastavení jednotky může být slyšet zvuk vody stékající v potrubí klimatizace. Zvuk můžete také slyšet 2 – 3 minuty po zapnutí jednotky (zvuk tekoucího chladiva). Během činnosti můžete slyšet slabé pískání. Je to důsledkem minutové expanze a stlačení panelu kvůli teplotním změnám. * Během topení můžete občas slyšet syčení. Tento zvuk je způsoben automatickým odtáváním. 	
	Zápach	<ul style="list-style-type: none"> Vnitřní jednotka může vydávat zápach. Tento zápach je důsledkem pachů v pokoji (nábytek, tabák, atd.), který byl klimatizací nasán. 	
	Vzniká mlha/pára	<ul style="list-style-type: none"> Během chlazení může z vnitřní jednotky unikat jemná mlha. Je to způsobeno náhlým chlazením pokuje vzduchem vycházejícím z jednotky, které má za následek kondenzace a mlžení. * Během topení může zastavit ventilátor venkovní jednotky a může se objevit pára. Je to způsobeno automatickým odtáváním. 	
	Proud vzduchu je slabý či zastavuje		<ul style="list-style-type: none"> * Po začátku činnosti topení, je rychlost ventilátoru dočasně velmi nízká, aby se stačily zahřát vnitřní součásti. * Během topení, stoupne-li teplota nad teplotu nastavenou, venkovní jednotka zastaví a vnitřní jednotka bude pracovat malou rychlostí. Budete-li chtít nadále zvyšovat teplotu pokoje, nastavte termostat na vyšší teplotu.
			<ul style="list-style-type: none"> * Během topení se dočasně zastaví provoz jednotky (kolem 7-15 minut), když je v činnosti automatické odtávání. Rozsvítí se provozní kontrolka odtávání.
<ul style="list-style-type: none"> Ventilátor se může pohybovat malou rychlostí, během režimu vysoušení nebo když jednotka monitoruje teplotu v místnosti. 			

		<ul style="list-style-type: none"> • Při automatické kontrole se ventilátor pohybuje malou rychlostí.
	Z venkovní jednotky teče voda	<ul style="list-style-type: none"> • * Během topení může z venkovní jednotky důsledkem automatického odtávání vytékat voda.
Ještě jednou zkontrolujte	Vůbec nepracuje:	<ul style="list-style-type: none"> • Není jednotka vypojena ze zásuvky? • Došlo k výpadku proudu? • Shořely pojistky nebo byl rozpojen elektrický spínač? • Je v provozu časovač?
	Slabý výkon chlazení (*topení)	<ul style="list-style-type: none"> • Je zanesený filtr vzduchu? • Je zablokována vsakovací mřížka klimatizace nebo výstupní kanál? • Přizpůsobili jste správně nastavení teploty místnosti? • Nejsou otevřená okna či dveře? • V případě chlazení neprochází do pokoje oknem přímé sluneční záření? (zatáhněte záclony) • V případě chlazení, jsou v místnosti zahřívající se přístroje či počítač nebo je v místnosti mnoho lidí?
	Slabý výkon chlazení (*topení)	<ul style="list-style-type: none"> • Nejsou vybité baterie na dálkovém ovládní? • Jsou baterie na dálkovém ovládní dobře uloženy?
	Pracuje klimatizace jinak, než je nastaveno na ovládní?	<ul style="list-style-type: none"> • Používáte jiný kód signálu dálkového ovladače než A?
	Jednotka nepřijímá signál dálkového ovladače po výměně baterií	

Pokud problém trvá po provedení této kontroly nebo pokud cítíte pálicí se kouř, okamžitě klimatizaci vypněte, vypněte elektrický spínač a spojte se s autorizovaným servisem.

Provoz a výkon

Instrukce týkající se vytápění (*) jsou použitelné pouze u modelu s tepelným čerpadlem.

Topný výkon *

- Klimatizace využívá tepelného čerpadla, které nasává teplo z venku a přivádí dovnitř. Bude-li produkováno nedostatečné množství tepla, doporučujeme používat klimatizaci ještě s jiným zdrojem vytápění.
- Klimatizace typu tepelných čerpadel využívá k vytápění celé místnosti recirkulaci teplého vzduchu.

Když jsou teploty venku i uvnitř vysoké

Když jsou teploty během režimu topení vysoké venku i uvnitř, může se jednou za čas zastavovat venkovní ventilátor.

Automatické odtávání řízené mikropočítačem *

Je-li venkovní teplota nízká a vlhkost vysoká, bude se na venkovní jednotce tvořit námraza, která snižuje efektivitu topení. Když k tomu dojde, klimatizace automaticky spustí cyklus odtávání (7 až 15 minut). Během provozu odtávání bude blikat (červeně) provozní kontrolka.

Nízká okolní teplota

Klesne-li venkovní teplota, může se venkovní ventilátor přepnout na nízkou rychlost otáčení.